



НАРОДНОЕ ТВОРЧЕСТВО

КАК ИСТОЧНИК
СОВРЕМЕННОГО ДИЗАЙНА

сборник материалов
Регионального практико-ориентированного
семинара

НАБЕРЕЖНЫЕ ЧЕЛНЫ, 2021

МАУДО "Детская школа искусств №6 "ДА-ДА"
МБУ "Информационно-методический центр"

Печатается по решению редакционно-издательского совета муниципального бюджетного учреждения «Информационно-методический центр» города Набережные Челны

УДК 371

ББК 74.200.587

Народное творчество как источник современного дизайна. Сборник материалов по итогам работы регионального практико-ориентированного семинара / ред. С.И. Батыршиной – Набережные Челны, 26 января 2021 г. – 66с.

Составители:

Гасперт Е.П., директор МАУДО «Детская школа искусств №6 «ДА-ДА» г. Набережные Челны

Сентякова М.Л., зам. директора по НМР МАУДО «Детская школа искусств №6 «ДА-ДА» г. Набережные Челны

В сборник «Народное творчество как источник современного дизайна» вошли материалы регионального практико-ориентированного семинара, состоявшегося с целью повышения профессиональных компетенций педагогов дополнительного образования художественной направленности в вопросах интеграции народного творчества и современного дизайна. Сборник содержит в себе теоретическую и практическую части.

Сборник призван обогатить методическую копилку преподавателей и педагогов дополнительного образования художественной направленности.



РАЗДЕЛ 1. ТЕОРИЯ

Алекаева Савия Сахабовна <i>ИЗУЧЕНИЕ ТАТАРСКОГО КОСТЮМА В ПРОЦЕССЕ ИЗГОТОВЛЕНИЯ КУКЛЫ ИЗ ФОАМИРАНА</i>	4
Батаева Людмила Александровна <i>НАРОДНЫЕ ТРАДИЦИИ В СОВРЕМЕННОМ ДИЗАЙНЕ</i>	7
Белякова Ксения Николаевна, Гарифуллина Александра Наилевна <i>НАРОДНОЕ ТВОРЧЕСТВО В СОВРЕМЕННОМ ДИЗАЙНЕ</i>	9
Боброва Оксана Викторовна, Степанян Давид Ваганович <i>НАРОДНОЕ ТВОРЧЕСТВО В ДЕКОРЕ</i>	11
Галимзянова Наталья Валерьевна <i>ПРИБЛИЖЕНИЯ ДЕТЕЙ К ИСТОКАМ НАРОДНОГО ТВОРЧЕСТВА ЧЕРЕЗ ИСПОЛЬЗОВАНИЕ НЕТРАДИЦИОННЫХ ФОРМ ЗАНЯТИЙ</i>	14
Григорьева Татьяна Альбертовна <i>МОДЕЛИ ЛЕТНЕЙ ОДЕЖДЫ ПО МОТИВАМ РУССКИХ НАРОДНЫХ ПРОМЫСЛОВ</i>	17
Заичкина Вероника Ивановна, Крашенинникова Екатерина Александровна <i>НАРОДНОЕ ТВОРЧЕСТВО И СОВРЕМЕННЫЙ ДИЗАЙН</i>	18
Коробкина Ирина Ивановна <i>ДЕКОРАТИВНАЯ РОСПИСЬ КАК СРЕДСТВО ПРИБЛИЖЕНИЯ ДЕТЕЙ К НАРОДНЫМ КУЛЬТУРНЫМ ЦЕННОСТЯМ В ПРАКТИКЕ ДЕТСКОГО ОБЪЕДИНЕНИЯ</i>	21
Кушилкова Ирина Евгеньевна <i>ВОСПИТАНИЕ У УЧАЩИХСЯ ПОТРЕБНОСТИ К СОХРАНЕНИЮ ТРАДИЦИЙ НАРОДНОГО ТВОРЧЕСТВА ПРИ РЕАЛИЗАЦИИ ДОПОЛНИТЕЛЬНЫХ ОБЩЕОБРАЗОВАТЕЛЬНЫХ ОБЩЕРАЗВИВАЮЩИХ ПРОГРАММ</i>	23
Пудякова Ольга Владимировна <i>НАРОДНОЕ ТВОРЧЕСТВО КАК ИСТОЧНИК СОВРЕМЕННОГО ДИЗАЙНА</i>	25
Салихова Файруза Зуфаровна <i>ПРИМЕНЕНИЕ НОВЫХ ТЕХНОЛОГИЙ В РОСПИСИ ПО ТКАНИ</i>	26
Талапина Олеся Николаевна <i>ДЕКОРАТИВНО-ПРИКЛАДНОЕ ИСКУССТВО И СТИЛЬ ДИЗАЙНЕРА</i>	29
Уламасова Анна Васильевна <i>ВЗАИМОДЕЙСТВИЕ НАРОДНЫХ ПРОМЫСЛОВ И СОВРЕМЕННЫХ ВИДОВ ДЕКОРАТИВНО-ПРИКЛАДНОГО ТВОРЧЕСТВА В РАМКАХ РЕАЛИЗАЦИИ ОБРАЗОВАТЕЛЬНОЙ ПРОГРАММЫ «ЭКОЛОГИЯ И БУМАГА»</i>	31
Шаринова Гульназ Шакирзяновна <i>МНОГОВЕКОВОЕ РЕМЕСЛО, ПРОШЕДШЕЕ ЧЕРЕЗ ВЕКА (на примере создания картины)</i>	33

РАЗДЕЛ 2. ПРАКТИКА

<i>Аглямова Фарида Магсумовна</i> КУКЛА-ОБЕРЕГ ИЗ ЛЫКА «БЕРЕГИНЯ»	36
<i>Дадашова Зульфия Раисовна</i> ИЗГОТОВЛЕНИЕ ОТКРЫТКИ В ТЕХНИКЕ ВЫРЕЗАНИЯ ИЗ БУМАГИ	42
<i>Ефимова Екатерина Андреевна</i> ТАТАРСКИЕ МОТИВЫ	47
<i>Зайнеева Ирина Валерьевна</i> ВЫШИВКА БИСЕРОМ НА ФЕТРЕ. БРОШЬ «ГРАНАТ»	47
<i>Лебедева Инесса Владимировна</i> СУВЕНИР «ДРЕВО ЖИЗНИ» В ТЕХНИКЕ ДЖУТОВОЙ ФИЛИГРАНИ	51
<i>Парфенова Евгения Алексеевна</i> ДЕКОРИРОВАНИЯ ЕЖЕДНЕВНИКА В СТИЛЕ ХОХЛОМСКОЙ РОСПИСИ	55
<i>Погосская Юлия Викторовна</i> ПАННО ПО МОТИВАМ ТАТАРСКОЙ КОЖАНОЙ МОЗАИКИ. СУМКА	57
<i>Султангареева Татьяна Петровна</i> ИЗГОТОВЛЕНИЕ СУВЕНИРНОЙ НАРОДНОЙ КУКЛЫ ИЗ ДОСТУПНЫХ МАТЕРИАЛОВ	57
<i>Бебагина Татьяна Юрьевна, Сушкова Елена Юрьевна, Котлярова Ольга Юрьевна</i> ИГРУШКА-ДЕРГУНЧИК «ГУСЬ»	60
<i>Хатинова Гульнара Кабировна</i> РОМАШКА-ЗАКОЛКА	64
<i>Шайхразиева Наиля Абылфатиховна</i> КУКОЛКА В НАЦИОНАЛЬНОМ КОСТЮМЕ	64
<i>Шарафеева Лилия Салихзяновна</i> ТАТАРСКОЕ НАЦИОНАЛЬНОЕ УКРАШЕНИЕ БЕЛЭЗЕК (БРАСЛЕТ)	65



РАЗДЕЛ 1. ТЕОРИЯ

ИЗУЧЕНИЕ ТАТАРСКОГО КОСТЮМА В ПРОЦЕССЕ ИЗГОТОВЛЕНИЯ КУКЛЫ ИЗ ФОАМИРАНА

*Алекаева Савия Сахабовна
преподаватель первой квалификационной категории
МАУДО «Детская школа искусств №13(татарская)»
г. Набережные Челны*

Костюм – наиболее яркий и самобытный определитель национальной принадлежности, в нем материальное начало целостно сочетается с духовным миром прошлого. В костюме как в зеркале отражаются занятия предков: земледельцев и скотоводов, климат и пути торговли, идеалы красоты и религия, изменение социально-экономических условий и контакты с другими народами. Сливаясь с физическим обликом человека, костюм рассказывает об индивидуальных особенностях носителя, его возрасте, социальном положении, характере, эстетических вкусах, он также и воплощение представлений народа об идеальном облике людей своей национальности, народности. В разные периоды истории в костюме сочеталась сила традиций, моральных норм, историческая память народа с естественным стремлением человека к новизне и совершенству.

Нужно отметить, что наиболее ярко национальные особенности в одежде прослеживаются в женском костюме – в силу эмоциональности женщин и их внутренней потребности к красоте, он отличается необычайным своеобразием. При всей цветовой экзотичности татарский традиционный костюм не выпадает из общей мировой тенденции моды, в нем прослеживаются стремление к приталенному силуэту, отказ от больших плоскостей белого цвета, широкое применение продольного волана, использование в отделке объемных цветов, позументов, драгоценностей. Для одежды татар характерен традиционный трапециевидный силуэт с восточной насыщенностью цветов, обилием вышивок, применением большого количества украшений. Изучая татарский народный костюм, мы стремились проследить пути становления декоративно-прикладного искусства татар и проявление в нем духовной жизни народа. К коллекции народной татарской одежды постоянно обращаются этнографы и искусствоведы, художники и народные ансамбли, работники кино и телевидения. Публикуя в работе комплексы одежды (камзол, ичиги, туфли, головной убор, ювелирные украшения, платье, штаны) мы надеемся способствовать расширению использования богатого наследия татарского народа. Татарский костюм создавался в течение столетий. Однако национальный костюм можно увидеть сегодня лишь на театральной сцене или эстрадных площадках, в концертных постановках музыкальных коллективов. Он включает одежду как повседневную, так и праздничную, для работы дома и в поле, совершения обрядов, посещения гостей, мечети. Составляющие элементы народной одежды находятся в зависимости от природной среды: летнего зноя или зимнего холода, а также жизненного уклада,

связанного с определенной хозяйственной деятельностью. В оформлении костюма важную роль играют художественные вкусы и религиозные воззрения. Кроме того, в разных областях и регионах проживания татар сложились свои особенности в одежде. В целом же в основе татарского костюма лежат древние формы тюркской одежды. Это так называемый кульмэк – традиционная мужская и женская рубахи особого туникообразного кроя с вырезом и длинными рукавами и шаровары (штаны) со свободным широким шагом. В комплекс костюма входили также камзол – жилет в талию, казакин, чекмень, бешмет. Разнообразными были формы головных уборов: такья – шапка полусферической формы с опушкой из меха и без нее, каляпуш (тюбетейка), калфак, шитые из войлока, меха и тканей. Костюм дополнялся узорной обувью – ичиги, читек (сапожки из кожи) на мягкой и твердой подошвах, туфли из кожи, бархата и другого материала с каблуками и без них.

Классически традиционный комплекс татарского народного костюма складывается с середины 18 века, но характерный, дошедший до нас его облик относится к более поздним временам – 19-20 в.в. Большинство их сохранилось в деревенских сундуках наших бабушек или в собраниях музеев. Татарский костюм вбирает в себя многие виды декоративного творчества народа. Это и ткачество, и вышивка, и золотое шитье, и художественная обработка кожи. Драгоценные изделия из золота и серебра были основным элементом костюма знати. Украшения были частью одежды: металлические пояса с крупными застежками – каптырма, массивные ажурные пуговицы, воротниковые подвески – яка чылбыры, закрепляющие ворот платья, нагрудники – изю, закрывающие разрез на груди. Все они декорировались камнями и самоцветами. Немаловажную роль в костюме играла вышивка, которая располагалась на подолах и рукавах женского платья, фартуках, платках и головных покрывалах – орпэк. Сверкающие островки драгоценного золотого шитья украшали камзолы, тюбетейки, калфачки и праздничную обувь. Различные детали оформления татарского костюма со временем постепенно меняются, реагируя на изменяющиеся художественные вкусы и тенденции развития одежды. Костюм становится более практичным, легким, избавляется от утяжеляющих и усложняющих его деталей. Исчезают такие традиционные его элементы, как нагрудная перевязь – хаситэ, изю, покрывала на голову и другие. Татарский костюм испытывает сильное влияние моды. Однако в костюме продолжает жить стремление татарского народа к красоте. Его эстетика и поэтика утверждаются художественной одаренностью татарских рукодельниц и мастериц, привносящих в современный костюм национальное своеобразие

Изготовление кукол из фоамирана.

Фоамиран как материал для рукоделия в Россию пришел сравнительно недавно, но опытные мастера уже научились его ловко использовать в своем творчестве. Чаще всего этот материал применяется в качестве элемента скрапбукинга, немного реже – для различных поделок. Смотрятся эти произведения рукоделия невероятно красиво, а цветы как будто оживают.

Пластичная замша, ревелюр, фоам – это самые распространенные названия фоамирана. Изготавливают этот удивительный материал в нескольких странах: в Иране, Китае, Турции. От страны производителя зачастую зависит и плотность фоама. Более толстый выпускают в Китае, он идет на изготовление кукол и крупных поделок. Иран и Турция производят нежный и тонкий фоамиран, его рукодельницы применяют при декорировании, изготовлении украшений и скрапбукинге. Почему стали использовать именно пластичную замшу? Ответ прост: при нагревании материал способен к небольшому растяжению, что позволяет легко придать ему нужную форму. Однако это только один из многих

плюсов фоамирана, к ним также относятся: большая палитра цветов и возможность самостоятельного окрашивания, а также, что очень важно при изготовлении кукол, наличие материала пастельных тонов; фоамиран хорошо держит заданную форму и легко поддается формированию даже от тепла человеческих рук; материал не деформируется при попадании влаги, не боится высокой температуры и механического воздействия.

Для работы с фоамираном не нужно покупать каких-либо дополнительных приспособлений. Все, что может понадобиться, это ножницы, компостер, термопистолет с клеем и линейка.



В начале 20 века из жизни татарского народа исчезли многие виды художественного ремесла, ювелирных украшений, традиционных элементов костюма. Это было связано с тем, что уменьшился потребительский спрос на старинные виды изделий; лишение промыслов экономической базы привело к утрате народных основ декоративного искусства, его художественности.

Однако традиционный татарский костюм существует без изменений и в наше время в практике фольклорно-музыкальных ансамблей. Художественные модельеры разрабатывают некоторые декоративные мотивы национальной одежды в современном костюме: нагрудники, воланы, оборки, рубахи, и шаровары, шлемовидные шапки.

Степень рукотворности татарского костюма зависит от характера его слагаемых: элементов вышивки, качества, ювелирного искусства, участвующих в его композиции. Каждому из народов свойственны свои отличительные черты, делающие его по-особенному привлекательным, интересным. Воспевая самые нежные и хрупкие создания природы - цветы, мастера татарского национального костюма умеют передать их очарование, ту особую тонкость и поэтичность, которые присущи им. Изысканное сочетание узора и фона вышивки по цвету, динамика в композиции орнамента - вот чем пленяют творения татарских вышивальщиц.

Таким образом, искусство национального костюма предстает как целостная система декоративно-прикладного творчества татарского народа.

Не следует забывать традиций, перешедших к нам от наших прадедов и прабабушек. Например, можно украсить национальным орнаментом предметы

быта, одежду, другие вещи. Для этого нужно очень внимательно изучать произведения прикладного искусства народа, искать собственную дорогу к роднику народного творчества и черпать из него полной пригоршней.

НАРОДНЫЕ ТРАДИЦИИ В СОВРЕМЕННОМ ДИЗАЙНЕ

*Батаева Людмила Александровна
преподаватель высшей квалификационной категории
МАУДО «Детская школа искусств №13(татарская)»
г. Набережные Челны*

Народное декоративно-прикладное искусство имеет богатую историю и является феноменом национальной культуры каждого этноса. При этом исследователи отмечают различное толкование понятий: «народные художественные промыслы и ремесла» и «традиционные художественные промыслы». Так к первому понятию относят примитивные направления как, например, лозоплетение, вязание, роспись матрешек, глиняная игрушка и т.д., не требующие специального профильного образования. А под определением «традиционные художественные промыслы», предполагают наличие у мастера профильного высшего образования, которое является необходимым условием возрождения, развития, промысла, как разновидности народного искусства [1]. В связи с чем профессиональная подготовка художника-мастера является ключевым фактором, определяющим качество и уровень художественного исполнения и представления декоративного изделия.

Национальные художественные промыслы долгое время были распространены на определенной территории проживания этноса. На сегодняшний день, в силу социально-экономических условий многие изделия традиционных художественных промыслов превратились из авторских произведений искусства в объекты массовой культуры, не ограниченные рамками определенного региона. Популярные образы стали широко распространяться благодаря серийности и тиражируемости изделий народных промыслов. Они выпускались в количествах рассчитанных на большое количество масс любителей и ценителей народного искусства.

Так процесс массового изготовления вещей начался в XIX вв. Где на смену авторским изделиям мастеров декоративно-прикладного искусства, приходит производство товаров в огромных масштабах. Вместе с тем, эти изделия становятся частью современного дизайна и сочетают в себе совокупность функциональных, современных технологических и эстетических свойств с учетом современных требований к художественным произведениям.

Самобытность и многообразие художественных мотивов народного искусства активно используется современными дизайнерами в авторских проектах. По толковому словарю С.И. Ожегова понятие «дизайн» определяется, как конструирование различных изделий: машин, интерьеров и т.д. основанное на принципах сочетания экономичности, красоты и удобства.

Как видим «дизайн» понятие достаточно широкое. Все больше в последние годы, формируется тенденция обращения дизайнеров к возможным ресурсам народных промыслов как к источнику формирования стиля. Так, например, знаменитый стиль «а-ля рюс» или «этно-стиль» популярен как на родине, так и за границей. Современные художники и дизайнеры обращаются к традиционной народной тематике, ее ярко выраженному национальному колориту.

Популярность русская тематика в искусстве европейских дизайнеров приобрела с начала XX века. В 1909 году состоялся первый Дягилевский сезон. Спектакли оформлялись художниками творческого объединения «Мир искусства» Л. Бакстом, И. Билибиным, А. Бенуа, Н. Рерихом.

Так известный французский дизайнер одежды Поль Пуаре русские народные мотивы использовал в дизайне своих моделей одежды, представив их публике в 1910-1914 году в Париже. В итоге стиль «а-ля рюс» в дизайне костюма стал очень популярен.

Как видим, в последние десятилетия происходит вновь возрождение традиций национальных художественных изделий в современной дизайнерской интерпретации в арт-объектах, бытовых формах, выполненных по технологии промысла. Учитывая, что развитие современных технологий в производстве позволяет сочетать различные материалы, техники и фактуры, то изображения с орнаментальными мотивами традиционных промыслов можно нанести на любую поверхность: металл, пластик, текстиль. А значит спектр применения народных мотивов для дизайнеров становится ещё шире. Всё это говорит, о том, что интерес к народному творчеству не потеряет своей актуальности и в будущем.

Но здесь стоит подчеркнуть, что по-настоящему эксклюзивными арт-объекты становятся благодаря не только сохранению традиционных элементов и качества выполнения, но и благодаря авторскому исполнению. Изделия народных художественных промыслов выполняются вручную и являются уникальным произведением декоративного искусства. В дизайне объектов лишь представляется новое видение традиционных народных мотивов в современных объектах и изделиях.

Подводя итог вышесказанному, отметим, что традиционные художественные изделия – самобытный и высококачественный продукт, отражающий национально-культурную идентичность этноса. Как отмечает М.А. Некрасова: «Народное искусство, ценностно ориентированное энергией культурной памяти, с духовно-нравственной силой и высоким эстетическим качеством, профессионализмом способно противостоять апофеозу эрзаца, имитации, торжеству пошлости и посредственности, зрелищной пустоте все больше захватывающей пространства, оттесняя все человеческое и духовное на ниве культуры» [2]. Во многих работах современных дизайнеров применяются отдельные мотивы народного промысла, поверхностная стилизация. Дизайнеры копируют лишь яркий и характерный изобразительный мотив, не изучая суть и историю художественного промысла. Как видим народное искусство – основа духовной культуры, базисная ценность национальной культуры, как живая традиция, оно не перестает быть актуальным и нужным и находит воплощение в новых интерпретациях и арт-формах.

Список литературы:

1. Максимович В.Ф. Воспитание детей и молодежи средствами традиционных художественных промыслов в образовательной практике высшей школы народных искусств. // Педагогика искусства. 2018 №1. С. 55- 60.
2. Некрасова М.А. Место народного искусства как духовного феномена в современной культуре России. [Электронный ресурс] // Русская народная линия: информационно-аналитическая служба. 2009. 30 мар. URL: http://ruskline.ru/analitika/2009/03/30/mesto_narodnogo_iskusstva_kak_duhovnog_o_fenomena_v_sovremennoj_kul_ture_rossii (дата обращения 12.01.2020).

НАРОДНОЕ ТВОРЧЕСТВО В СОВРЕМЕННОМ ДИЗАЙНЕ

*Белякова Ксения Николаевна
педагог дополнительного образования
высшей квалификационной категории,
Гарифуллина Александра Наилевна
педагог дополнительного образования
МБУДО «Центр детско-юношеского творчества»
Альметьевского МР РТ*

Определение «декор» с эстетической точки зрения характеризует художественно-чувственную форму и главным образом отражает потребность человека в красоте. Заложена декоративность именно в народном творчестве, в модели создания и украшения различного типа изделий.

Человек всегда стремится украсить и облагородить свое жилище, создать в рамках своей среды обитания максимальные красоту и уют. Однако, современные ритм и стиль жизни осложняют решение этого вопроса. Наиболее универсальным и популярным решением на сегодняшний день стало использование лейтмотива народных промыслов.

Духовное богатство России считается исторической ценностью, созданной народом и постоянно приумножающейся благодаря созданию новых произведений искусства, которые образуют единый процесс развития и модернизации культуры. Отдельное место в данной отрасли отведено декоративно-прикладному искусству, той области художественно-практической деятельности индивидуума, в рамках которой производятся определенные художественные предметы, отличающиеся неповторимостью декоративного убранства и формы.

Изготовление вещей для собственного пользования всегда в народе считалось частью трудового процесса, который по-разному раскрывал творческий потенциал. Исследователи именуют данную сферу искусством бытовых вещей. Предметы быта и орудия труда изготавливались в первую очередь как добротные, удобные и нужные вещи.

Всем хочется благоустроить свое жилище со вкусом и стилем, но не у всех есть возможность повесить у себя на стене полотна Пикассо, Ренуара и Рембрандта, а вот предметы народного искусства – это совсем другое дело (Рис. 1). Возможно, предметы народного искусства перестали выполнять свое бытовое предназначение, но их декоративная функция значительно возросла [2].



Рисунок 1.

Изучение народного творчества является одной из тем изучения при обучении детей декоративно-прикладному искусству. Будущие дизайнеры и архитекторы, которые в скором времени станут профессиональными специалистами, начинают свое знакомство с искусством дизайна именно с таких тем, как народное творчество. Основной целью педагога всегда является заинтересовать ребенка и вызвать в нем высокое желание к ознакомлению и изучению предмета. Наиболее действенным и результативным способом привлечения внимания юного художника к теме народного творчества считается изготовление глиняных игрушек различного типа: дымковские, каргопольские, филимоновские и многие другие (Рис. 2). Это именно та область искусства, которая вызовет в ребенке желание к дальнейшему изучению, а главное даст базовую информацию о народном творчестве.



Рисунок 2.

Далее данная тематика сможет стать вдохновением для создания дизайнерского проекта в профессиональной деятельности. Современные дизайнеры пытаются развеять мифы о том, что к русскому стилю можно отнести только блестящие самовары, чугунные утюги, лапти, а также серванты и матрешки. У данного направления имеются собственные характерные особенности.

Как правило, мы ассоциируем русский стиль с колоритом национального характера и народными промыслами. Однако, это вовсе не означает, что данное направление нельзя совместить с передовыми дизайнерскими идеями и модернизированными технологиями.

Главной спецификой народного творчества русской направленности является его экологичность, по причине отсутствия на Руси прошлых столетий искусственных материалов. Помимо дерева характерно использование природного камня, известняка и многих других материалов. Также стоит отметить выраженную структуру деталей изделий.

Все эти особенности присутствуют в современных дизайнах интерьеров, что демонстрирует возвращение винтажных направленностей (Рис. 3). Таким образом, мы смело можем говорить о том, что на сегодняшний день народное творчество стало источником создания современного дизайна.



Рисунок 3.

Список литературы:

1. Волшебный мир народного творчества. В 2 частях. Часть 1 / Т.Я. Шпикалова и др. - М.: Просвещение, 2011. - 194 с.
2. Дорожин, Ю. Народное искусство - детям. Городецкая роспись. Альбом для творчества. ФГОС / Ю. Дорожин. - М.: Мозаика-Синтез, 2017. - 785 с.

НАРОДНОЕ ТВОРЧЕСТВО В ДЕКОРЕ

*Боброва Оксана Викторовна
педагог дополнительного образования
первой квалификационной категории,
Степанян Давид Ваганович
педагог дополнительного образования
МБУДО «Центр детско-юношеского творчества»
Альметьевского МР РТ*

Народное искусство производит охват искусства, произведенного из культуры крестьян и коренных народов, или других рабочих торговцев. Народное искусство отличается от изобразительного тем, что оно в основном утилитарное и декоративное, а не чисто эстетическое. Народному искусству присущ наивный стиль, в котором не используются привычные традиционные правила перспективы и пропорции.

Термин народное искусство широко используется для описания тех искусств, которые существуют вне полученных канонов вкуса, установленных от имени лидеров данного общества. В таком определении подразумевается существование общества, достаточно сложного, чтобы обеспечить более одного уровня культурной деятельности для процветания. Искусство элиты может быть доминирующим, но обычно это эстетика меньшинства. В странах или регионах, которые в какой-то момент были частью более крупных политических образований, элитная культура, возможно, уменьшилась, в то время как популярная культура развилась как символ национализма.

Существование народного искусства можно проследить в рамках определенных географических регионов между народами с различными общими

характеристиками, например, религия или язык. Традиция обычно предоставляет некоторый компонент не только с точки зрения содержания, темы или использования, но и в структуре, методах, инструментах и материалах. Поп-арт так же неотделим от народного строительства, как и неотделим от повседневной жизни. «Прикладное» или «декоративное» искусство (например, мебель) имеет свои «народные» эквиваленты.

Как явление, которое может документировать движение к цивилизации, но быстро уменьшается с современностью, индустриализацией или внешним влиянием, природа народного искусства специфична для его конкретной культуры. Разнообразная географическая и временная распространенность и разнообразие народного искусства затрудняют его описание в целом, хотя некоторые закономерности были продемонстрированы.

Народное искусство – это общая художественная деятельность местной, обычно сельской общины. Помимо творчества, которое называется искусством для народного искусства, оно также включает в себя музыку, танцы, легенды, сказки, народную поэзию и всю художественную грань народных обычаев и ритуалов. Все эти явления были неразрывно связаны друг с другом и с деревенской жизнью и сформировали популярную культуру.

Произведения народного искусства в основном анонимного происхождения, их производители не получили эстетического или художественного образования в строгом смысле. Открытие народного искусства художественной наукой в конце XIX века как исторической и эстетически ценной части культуры сопровождалось растущим исчезновением этого явления в индустриализирующихся европейских обществах. Растущая потеря ремесленных традиций в конце XIX века в Центральной и Западной Европе лишила народное искусство основы его творчества. Следуя теориям примитивизма, народное искусство, а также так называемое первобытное искусство неевропейских стран, получили в то время особое внимание, особенно со стороны современных художников.

Особенностью народного искусства является то, что на него не влияет академическое искусство или движение изобразительного искусства. И во многих случаях народное искусство не включает в себя покупку художественных узоров, таких как «искусство высокого класса» или «произведения искусства», обрабатываемые художником как профессионалом.

Народное искусство – это искусство с утилитарным и эстетическим характером, возникшее в рамках определенной народной традиции. Это искусство простых людей, предназначенное для небольшой группы и без больших художественных притязаний.

Изделия народного искусства не являются самостоятельными произведениями искусства, но они всегда играют определенную роль в деревенской жизни, и их художественная ценность идет рука об руку со значением полезности. Народное искусство удовлетворяло основные потребности деревни, а крестьяне в рамках самодостаточной экономики зависели от собственного производства во всех сферах жизни. Основными товарами народных ремесел являются ткани, вышивка и кружево, типичные костюмы, кузница ручной работы, кузница и литейные изделия, плетение соломы, плетение и корны, предметы роскоши из дерева, мебель и керамика и изделия из керамики.

Народное искусство – это то, что традиционно создано крестьянами, моряками, ремесленниками или торговцами, которые не имеют формальной подготовки. Это также искусство, созданное членами социальной или этнической группы, которые сохранили свою культуру. Чтобы объект или факт считались фольклорными, он

должен быть анонимным, то есть никто не знает, кто это сделал, но все чувствуют, что он принадлежит этим людям или культуре.

Современная мода на сегодняшний день следует тенденции возвращения к истокам прошлого. Здесь хорошо подходит девиз, который гласит: «Все новое – это хорошо забытое старое». Очень популярным стало использование винтажных изделий и направлений. К таким относится и народное творчество. Теперь оно используется повсеместно, начиная от дизайна одежды и заканчивая декором интерьера. Примером такого творчества стал дизайн обоев Ольги Шевченко (Рис. 1 и Рис. 2). Популярный дизайнер использует русские народные узоры в своей работе, что стало актуальной тенденцией отделки домашней обстановки.

Таким образом, мы наглядно видим проявление народного творчества в работах современных дизайнеров и всего искусства сегодняшнего общества.



Рисунок 1.



Рисунок 2.

Список литературы:

1. Быстрова Т.Ю. Вещь. Форма. Стиль: Введение в философию дизайна. - Екатеринбург : Издательство Уральского университета, 2001. – 288 с.
2. Лужков Ю.М., Линович С.М. Искусство, которое нельзя потерять. Народные художественные промыслы России: расцвет, упадок, перспективы возрождения. – М.: ОАО «Московские учебники и Картолиитография»; ЗАО «Народные промыслы России», 2009. – 176 с., с ил.

ПРИБЛИЖЕНИЯ ДЕТЕЙ К ИСТОКАМ НАРОДНОГО ТВОРЧЕСТВА ЧЕРЕЗ ИСПОЛЬЗОВАНИЕ НЕТРАДИЦИОННЫХ ФОРМ ЗАНЯТИЙ

*Галимзянова Наталья Валерьевна
педагог дополнительного образования
МАУДО «Дом детского творчества №15»
г. Набережные Челны*

Декоративно-прикладное искусство зародилось в глубокой древности, и подобно другим видам художественного творчества, поначалу вовсе не осознавалось как искусство. Просто люди делали необходимые в быту вещи, создавая предметную среду: традиционное оформление жилища, костюм, бытовую утварь, орудия труда. Существующие в промыслах национальная стилистика и художественная образность отражали традиции и вкусы народа, сделав их носителями истинных духовных и пластических ценностей.

Народное искусство – наше материальное и духовное богатство, поэтому его необходимо изучать и возрождать. Новизна интерьера, его привлекательность и «обновление» достигаются с помощью предметов народного и декоративно-прикладного искусства. Современные дизайнеры черпают свои идеи, прибегая к народному творчеству (модное – это хорошо забытое старое), учитывая новые тенденции.

В последние годы во всех сферах экономики требуются специалисты, способные творчески мыслить, искать нестандартные пути решения различных проблем, умеющие изобретать и выдвигать новые идеи. Растить творческого человека необходимо начинать с детства. Детское творчество – сложный процесс познания растущим человеком окружающего мира, самого себя, способ выражения своего отношения к познаваемому миру. Творчество имеет значение для личностного развития человека в пору его детства, и является фундаментом успешной жизнедеятельности в будущем, поэтому необходимо создание оптимальных условий для организации детского творчества с раннего возраста.

Система дополнительного образования предоставляет условия для организации детского творчества и, следовательно, для развития творческого потенциала детей. Здесь каждый ребенок может найти дело по душе, по интересу. Какой бы направленности не были студии или кружки, работа их отталкивается от интереса к делу, развивает трудолюбие, без которого невозможно достичь результата, вместе с тем раскрывает и творческий потенциал ребенка.

Считается, что наиболее высокий уровень деятельности достигается человеком в творчестве. В последние годы уделяется большое внимание изучению, пропаганде и возрождению угасающих видов народного декоративно-прикладного искусства. И мы с детьми на занятиях постигаем основы декоративно прикладного искусства, становимся творцами удивительных предметов.

Педагоги дополнительного образования в современных условиях должны постоянно осуществлять поиск, цель которого – новые формы и приемы воспитательно-образовательного процесса, позволяющие объединить в себе воспитательные, образовательные и развивающие задачи в единое целое. В итоге должна быть реализована концепция, реализующая одновременное воспитание, разностороннее развитие и обеспечение прочными знаниями материала программы учащихся.

Приоритетными свойствами путей и способов достижения этих принципов должны стать эффективность и нетрадиционность.

С помощью различных форм проведения занятий можно не только разнообразить воспитательно-образовательный процесс, но и вызвать у обучающихся настоящее удовлетворение от самого процесса работы. Нетрадиционные формы обучения и развития очень эффективны. Поскольку можно проявить не только знания, но и смекалку, творчество, обучающиеся охотно включаются в такие занятия.

Применение нетрадиционных форм занятий – это мощный стимул в обучении декоративно-прикладному искусству. Поскольку человеку по своей природе нравится играть, а в игре гораздо больше мотивов, чем в обычной образовательной деятельности, посредством подобных занятий происходит возбуждение познавательного интереса. На нетрадиционных занятиях активизируются психические процессы обучающихся: внимание, запоминание, интерес, восприятие, мышление. Эти занятия отрицают пассивное слушание, чтение. Даже интеллектуально пассивный ребенок на подобном занятии может выполнять такой объем работы, который ему недоступен в привычной обычной учебной ситуации. Нетрадиционные формы занятий эмоциональны по своей природе и потому способны даже самую сухую информацию оживить и сделать яркой, запоминающейся.

Можно выделить несколько видов нетрадиционных занятий:

Занятие-игра	Внимание учащихся концентрируется на ответе «сильного» учащегося, прошедшего отборочный тур, в результате чего лучше усваивается и закрепляется учебный материал. Установка в начале занятия на то, что учащимся самим придется оценивать свои знания и знания товарищей, вызывает чувство ответственности каждого члена команды за общий результат, побуждает к более строгому само- и взаимоконтролю.
Занятие-конкурс	Позволяет проверить прочность теоретических знаний, практических умений и навыков за весь курс обучения, систематизировать знания учащихся, формировать у учащихся добросовестное отношение к труду, сознательное отношение к выполнению трудовых заданий; воспитывать волю к победе, прививать учащимся интерес к выбранной профессии, развивать у учащихся самостоятельность мышления, творческую инициативу и активность.
Проектная деятельность	Отличается кооперативным характером выполнения заданий при работе над проектом, деятельность, которая при этом осуществляется, является по своей сути креативной и ориентированной на личность учащегося. Она предполагает высокий уровень индивидуальной и коллективной ответственности за выполнение каждого задания по разработке проекта. Работа по проектной методике требует от учащихся высокой степени самостоятельности поисковой деятельности, координации своих действий, активного исследовательского, исполнительского и коммуникативного взаимодействия. Роль педагога заключается в подготовке учащихся к работе над проектом, выборе темы, в оказании помощи обучающимся при планировании работы, в текущем контроле и консультировании учащихся по ходу выполнения проекта на правах соучастника.

Занятие-конференция	Своеобразный диалог по обмену информацией. На таком занятии, как правило, учащиеся овладевают определенным количеством частотных клише и пользуются ими в автоматическом режиме. Оптимальное сочетание структурной повторяемости обеспечивает прочность и осмысленность усвоения.
Учебные экскурсии	Такая форма организации обучения, при которой учащиеся воспринимают и усваивают знания путем выхода к месту расположения изучаемых объектов (природы, музеев, исторических памятников) и непосредственного ознакомления с ними.

На занятиях декоративно-прикладного творчества целесообразно использовать и игры, и игровые элементы. Радость от познания, от приобретения новых навыков и умений, полученных в игре, может быть перенесена в реальную жизнь. Игровые технологии помогают учителю на всех этапах занятия: объяснения нового, при опросе и во время закрепления изученного.

Все дидактические игры можно разделить на три основных вида:

- игры с предметами (пазлы, игрушки, счетный материал) – они закрепляют знания об окружающей среде, формируют мыслительные процессы: анализ, синтез, классификацию;
- настольные печатные (парные картинки, лото, домино) - от детей требуется обобщения, установление связи между предметами, направлены на развитие речи, воображения, логического мышления);
- словесные (интеллектуальные) игры, в этих играх требуется использовать приобретенные ранее знания о предметах и явлениях, в новых обстоятельствах. Дети самостоятельно решают разнообразные мыслительные задачи: описывают предметы, выделяя характерные их признаки; отгадывают по описанию; находят признаки сходства и различия; группируют предметы по различным свойствам, признакам. С помощью словесных игр у детей воспитывают желание заниматься умственным и творческим трудом.

Деятельность современных учреждений дополнительного образования направлена на приобщение учащихся к социальным, культурным, историческим ценностям и традициям, развитие самостоятельности, творческих и умственных способностей, умение учиться. Использование же дидактических игр на учебных занятиях в системе дополнительного образования помогает активизировать деятельность в учащихся, развивает познавательную активность, наблюдательность, внимание, память, мышление, поддерживает интерес к изучаемому материалу, развивает творческое воображение, образное мышление, снимает утомление у детей, так как игра делает процесс обучения для них занимательным. Игровая ситуация создает возможность ребенку осознать себя личностью, стимулирует самоутверждение, самореализацию.

Таким образом, применение нетрадиционных форм занятий помогает поднять интерес обучающихся к занятиям по народному творчеству (декоративно-прикладному искусству), в частности и воспитательно-образовательному процессу в общем, развивать творческую активность и самостоятельность.

Список литературы:

1. Байбурин А.К. О жизни вещей в народной культуре. Живая старина. - 1996. - № 3.
2. Выготский Л. С. Воображение и творчество в детском возрасте. – С-Пб.: Союз, 2006.

3. Григорович Л.А. Развитие творческого воображения. - М.,1997.
4. Поташник М.М. Требования к современному уроку; Методическое пособие, М. 2007.
5. Фопель К. Энергия паузы [Текст] : психологические игры и упражнения – М.: Издательский центр «Академия», 2006. – 81 с.

МОДЕЛИ ЛЕТНЕЙ ОДЕЖДЫ ПО МОТИВАМ РУССКИХ НАРОДНЫХ ПРОМЫСЛОВ

Григорьева Татьяна Альбертовна
учитель технологии высшей квалификационной категории
МБОУ «Гимназия №26»
г. Набережные Челны

В современном проектировании одежды одним из перспективных направлений становится этническая тема, где источником творчества является декоративно-прикладное искусство [2, с.77]. Время, выделенное по учебной программе на изучение декоративно-прикладного искусства очень ограничено, поэтому я использую любую возможность для ознакомления обучающихся с народным творчеством. В школе, на уроках технологии при ознакомлении с профессией художника – модельера, рассказываю, что при создании новых моделей, он во многих случаях опирается на традиционное народное творчество, национальный колорит, образы окружающей природы и другие факторы. Толчком к созданию современной, уютной практичной и эстетичной одежды могут быть самобытные изделия народных промыслов. Поэтому в продолжении изучения и воплощения детских идей я использую кружковую работу.

При ознакомлении с методами проектирования одежды используем такой прием, как стилизация и здесь очень уместно обратить внимание детей на использование природных форм и предметов народных художественных промыслов. При разработке и выполнении проектных работ предлагаю найти и использовать материал декоративно-прикладного творчества. Своей яркостью декоративностью и праздничностью школьников часто привлекают роспись гжель и дымковская игрушка.

Итогом кружковой деятельности является проектная работа, так в процессе выполнения девочки восьмых классов разработали и выполнили коллективную работу по изготовлению коллекции изделий по мотивам гжели и дымковской игрушки. Их задача заключалась в том, чтобы изготовить современные, молодежные модели одежды, которые несли бы в себе узнаваемые черты конкретного промысла и в то же время были технологичными и не сложными по конструкции. В процессе самостоятельного поиска они узнали много нового для себя: историю возникновения этих промыслов, распространение его на территории, их характерные особенности (цвет, форма, пропорции). Для комплекта одежды с рисунком гжель были выбраны белая вафельная ткань и хлопчатобумажная с набивным рисунком «Гжель», с насыщенными кобальтовыми оттенками. Благодаря использованию этих тканей изделия приобрели особую выразительность и оригинальность.

Выбор материала для комплекта «Дымка» представлял определенные трудности, поскольку нужно было найти сочетание характерных для дымковских игрушек цветов – малинового, желтого, голубого, зеленого на белом фоне. Чтобы добиться веселой нарядной пестроты учащимся пришлось пересмотреть много

тканей, но пришлось остановить свой выбор на выполнении аппликаций. На первом этапе работы над коллекцией подбирали творческий источник и на его основе разрабатывали современный образец изделия, затем искали орнаментальные мотивы, характерные для росписи дымковской игрушки. Разрабатывали эскизы, искали особенности конструкции одежды. Второй этап был посвящен поиску их образного решения и овладению технологией народного кроя и шитья. Таким образом, одежда, в которой используются элементы народного творчества, эксклюзивна и своеобразна. [1, с. 55]. Тем самым закрепили умения работать с дополнительной литературой, выбирать соответствующие рисунки и подбирать цветовое решение, а самое главное, что при такой работе с детьми не теряется связь между прошлым и будущим.

Список литературы:

1. Гольцова Т. Ю. Педагогика народных промыслов в дизайне одежды // Молодой ученый. — 2016. — № 19 (123). — С. 342-345.
2. Нестеренко О.И. Энциклопедия дизайна – М.: Высшая школа, 2007

НАРОДНОЕ ТВОРЧЕСТВО И СОВРЕМЕННЫЙ ДИЗАЙН

*Заикина Вероника Ивановна,
Крашенинникова Екатерина Александровна
педагоги дополнительного образования
МБУДО «Центр детско-юношеского творчества»
Альметьевского МР РТ*

Искусство – это стремление к продукту в процессе высокого качества жизни, это своего рода образ, отражающий реальность, но выше реалистической социальной идеологии, его видовое распространение очень широко, сюда входят формы литературы, живописи, скульптуры, архитектуры, музыки, танца, драмы, кино и других различных видов искусства.

Народное творчество нашей страны отличается богатством и красочностью, наполнено простой, чистой и непорочной индивидуальностью. Особенная характеристика народного творчества определяет его большое отличие от понятия искусства как такового в связи с его художественным обаянием и жизненной силой. Корнями народное творчество уходит в простое искусство народных масс, когда народные ремесленники создавали свое практическое искусство.

Народное искусство содержит в себе глубокие культурные коннотации, эмоциональные факторы, культурные обычаи и народный образ мышления, а также многие другие аспекты. Итак, можно сказать, что народное искусство – это практическое искусство, отображающее народное творчество с целью создания прочных культурных норм, важным аспектом практического значения которого стала тема народного творчества и художественного стиля.

Народное творчество характеризуется использованием природных материалов или близких и производных от них. В современном дизайне люди также обращают внимание на материал, полученный от природы. Хотя в современном дизайне широко используются новые технологии и материалы, все же дизайнеры, окрыленные творческим вдохновением, не забывают об использовании натуральных материалов, декоративном стиле, дизайнерский замысел которого содержится в коннотации стиля народного искусства [2].

Народное искусство включает в себя все виды изобразительного искусства, которые были созданы в рамках народной культуры. Существует множество различных определений, но, как правило, объекты имеют некоторую практическую полезность, а не являются исключительно декоративными. Считается, что создатели примеров народного искусства обучаются по правилам народной традиции, а не в рамках традиции изобразительного искусства культуры. Простодушное искусство часто пересекается или оспаривается, однако в традиционном обществе, где искусство этнографического характера все еще актуализировано, это определение принято использовать как альтернативу «народного искусства».

Повседневность людей, создающих необыкновенные произведения искусства – это основа народного творчества. Народное искусство опирается на опыт, сообщество и наследие, а не на формальное обучение. Это искусство скорее чувствуется, чем преподается. Глубоко укорененное в традициях народное искусство – это воплощенные в жизнь чувства, идеи, выражения и обычаи художника.

Термин «народное искусство» использовался в течение 1700-х и 1800-х годов для описания искусства, созданного ремесленниками, ручными рабочими, крестьянами, торговцами и рабочими. Эти художники были необученными или имели очень слабое образование в области изобразительного искусства, но у некоторых были практические навыки, которые они изучали на работе, такие как рисование вывесок или домов. Народные художники сегодня продолжают оставаться обычными людьми, которые используют свои приобретенные навыки и свое воображение для создания своих уникальных произведений искусства.

Поскольку многие народные художники не имеют формального художественного образования, художественные правила, такие как перспектива (рисование объектов трехмерно, чтобы дать им иллюзию глубины и расстояния) и пропорции (рисование объектов так, чтобы их размер и форма были гармоничны друг другу), обычно не соблюдаются. Народные художники часто используют простые художественные приемы, яркие цвета и детские перспективы, создавая искусство как средство самовыражения, а не создавая «правильное искусство». Этот нетренированный стиль также можно назвать «простодушным искусством».

Народное искусство – это действительно искусство человеческого духа. Оно постоянно производится людьми всех слоев общества и со всего мира. Пока есть люди с потребностью воображать и творить, народное искусство всегда будет рядом [1].

Народное искусство является основой духовной культуры, базисной ценностью национальной культуры, словно живая традиция, о его актуальности и нужности говорят ежедневно. На сегодняшний день мы можем говорить о том, что народное искусство становится базой эстетической духовно-нравственной силы, которая связывает и объединяет поколения, привносит в нашу жизнь гармонию.

Народные промыслы России считаются отличительным примером искусства, аналога которому нет ни в одной стране мира. Уникальность данного феномена нужно возрождать и беречь в форме народного духовного достояния нашего государства и всего остального мира. Благодаря непосредственной связи художественного создателя народных промыслов с дизайнером становятся возможными как разработка проекта, так и его реализация.

Современное искусство характеризуется отсылками к прошлому, сюда вошло и вдохновение народными промыслами и ремеслами. Многие современные коллекции дизайнерской одежды используют лейтмотивы народных узоров, как это представлено на Рис. 1 и Рис. 2. Это является доказательством того, что

современное искусство дизайна черпает свое вдохновение в искусстве прошлого – в народном творчестве.



Рисунок 1.



Рисунок 2.

Список литературы:

1. Куценко Е.В. Народные художественные промыслы Подмосковья. – М.: Мелихово, 2006. – 196 с.
2. Лужков Ю.М., Линович С.М. Искусство, которое нельзя потерять. Народные художественные промыслы России: расцвет, упадок, перспективы возрождения. – М.: ОАО «Московские учебники и Картолитография»; ЗАО «Народные промыслы России», 2009. – 176 с., с ил.

ДЕКОРАТИВНАЯ РОСПИСЬ КАК СРЕДСТВО ПРИОБЩЕНИЯ ДЕТЕЙ К НАРОДНЫМ КУЛЬТУРНЫМ ЦЕННОСТЯМ В ПРАКТИКЕ ДЕТСКОГО ОБЪЕДИНЕНИЯ

*Коробкина Ирина Ивановна
педагог дополнительного образования
первой квалификационной категории
МАУДО «Дом детского творчества №15»
г. Набережные Челны*

Одна из актуальных проблем современности – развитие ценностно-мотивационной сферы, воспитание детей на основе народных традиций, обычаев, культуры. Почему именно народная культура становится средством обучения и воспитания? Народная культура демократична, ее можно осваивать не только на информационном, но и деятельностном уровне, то есть практически. Народное искусство близко и понятно детям. Условность образа, красочность, декоративность, выраженность эмоционального строя – эти качества народного декоративно – прикладного искусства присущи и творчеству детей, но в отличие от детского творчества, в народном искусстве это не случайность, а выработанная отточенными веками, традиция.

На занятиях объединения «Жар-птица» учащиеся получают знания о видах декоративно-прикладного искусства, народной игрушке, о русском костюме и костюме народов Поволжья. Дети овладевают ремеслами, изготавливают предметы декоративно – прикладного искусства. Занятия несут познавательное и воспитательное значение, так как показывают нравственное и эстетическое богатство традиционной культуры, способствуют формированию сознательного патриотического чувства, приобщают детей к традиционному наследию.

На занятиях учащиеся знакомятся с историей возникновения и развития художественных промыслов – Городецкая роспись, Золотая Хохлома, Гжель. Каждый новый вид изучается в сравнении с уже изученным видом. Использование метода сравнения и выделения отличительных особенностей росписей помогает легче уловить общность и различие между ними.

Важная роль отводится изучению орнамента. Учащиеся учатся строить растительный, геометрический, зооморфный орнамент. Знакомство детей с новыми орнаментальными построениями, формирует у них приемы народной росписи. Многократно повторяющиеся расписные мотивы позволяют детям сосредоточить внимание на построении пространственно-цветовой композиции рисунка будущего изделия. Именно декор на расписном предмете становится носителем содержания: выражает мироощущение народа, выявляет, подчеркивает социальное положение конкретного человека. Так, например, на занятии по ознакомлению с народной одеждой, дети узнают, что богатство декора в народном праздничном костюме было особым знаком и означало высокую репродуктивную силу одетого в него человека, плодородие матушки – Земли.

Учащиеся первого года обучения выполняют изделия в технике Городецкой росписи. Обучение росписи ведется по принципу «от простого – к сложному». Сначала изучаем отличительные признаки характерных для Городца розана и купавки. Выполняем силуэт цветов в форме круга, дописывая кистью лепестки, выполненные полукруглыми дужками. Чтобы получить красивую дужку, ее начинают прописывать кончиком кисти, почти не нажимая на нее, затем сильным нажимом и опять заканчиваем контур без нажима.

Важно держать кисть перпендикулярно расписываемой поверхности. Это упражнение выполняем на альбомных листах. Учащиеся разрабатывают эскиз и переносят его на подготовленную поверхность дерева. Первоначальный этап называется подмалевок. Задания постепенно усложняются. Сначала дается упражнение на выполнение отдельных элементов цветочного мотива, затем предлагается выполнить простейший узор в полосе, сделать эскиз узора в форме прямоугольника. Усложняется ритм элементов, увеличивается их количество. Вводится новый элемент – листочек. В композицию включаются изображения птиц, коня. Обучающиеся получают задания в соответствии с технологиями дифференцированного обучения.

На репродуктивном уровне дети повторяют эскиз на изделии, на уровне применения знаний в стандартных условиях – дорабатывают композицию, на творческом детям предоставляется свобода традиционного выполнения росписи. Для проверки знаний проводим опрос, дети выполняют задания по карточкам и тестовые задания.

Учащиеся второго года обучения знакомятся с Хохломской росписью. Для формирования хохломского орнамента большое значение имеет свободное исполнение от руки кистью, смелый кистевой мазок. Этот вид росписи доступен учащимся, которые уже овладели умением работать кистью. Сочетая удлиненные мазки красной и черной краски, крупные и мелкие, дети создают мотивы травок, цветов, кустов, птиц. Рисунок дополняется мотивом ягод и цветов, нанося его с помощью тычка, тампона. Использование дифференцированных заданий позволяет создать ситуацию успеха, успешнее вести работу.

Обучающиеся третьего года обучения на примере Гжели рассматривают явление контраста – синие элементы росписи на белоснежном фоне. В гжельской росписи большое внимание уделяем выполнению гжельского «мазка с тенью». Сначала дети выполняют упражнения с использованием широких и узких прямых и волнистых линий. На занятиях дети учатся различать основные схемы симметричного построения. Дети, опираясь на анализ работ мастеров и личный практический опыт, понимают, что выразительность композиции зависит как от симметричного, так и от ассиметричного расположения деталей. Учащиеся третьего года обучения имеют навыки кистевого письма и навыки построения композиций, поэтому они хорошо вправляются с выполнением сложных композиций.

Использование на занятиях песен, потешек, закличек позволяет лучше осознать и понять русскую культуру и ее быт. Слушая произведения устного народного творчества, знакомясь с народной музыкой, рассматривая изделия декоративного искусства народных мастеров, дети приобретают новые знания о жизни, о труде людей, о том, что ценит народ в человеке, а что порицает, как понимает красоту.

Любить, уважать свой труд, прививать нашим детям любовь ко всему национальному – дело и благородное, и ответственное. Ведь мы должны воспитать гражданина Отечества, способного сберечь и приумножить лучшие традиции нашего народа, сохранить его целительное зерно, из которого произрастает душа человека.

Список литературы:

1. Алферов Л.Г. Технологии росписи. – Ростов-н/Д, Феникс, 2000.
2. Бардина Р. А. Изделия народных художественных промыслов и сувениры. – М.: Высшая школа, 1986. – 302 с. 4.

3. Богуславская И. Я. Творческие проблемы современных народных художественных промыслов. – Л., 1991.
4. Бордюг Н.Д., Покровская Г.А. Возвращение к истокам. Народное искусство и детское творчество. Воспитание и дополнительное образование детей. – М, 2006.

ВОСПИТАНИЕ У УЧАЩИХСЯ ПОТРЕБНОСТИ К СОХРАНЕНИЮ ТРАДИЦИЙ НАРОДНОГО ТВОРЧЕСТВА ПРИ РЕАЛИЗАЦИИ ДОПОЛНИТЕЛЬНЫХ ОБЩЕОБРАЗОВАТЕЛЬНЫХ ОБЩЕРАЗВИВАЮЩИХ ПРОГРАММ

*Кушилкова Ирина Евгеньевна
методист*

*МБУДО «Дом детского творчества»
Лениногорского МР РТ*

Народное творчество – это важнейший способ выражения сущности народной культуры и отражает идеалы, мировоззрение, традиции, нормы поведения, мораль, верования, представления об окружающем мире того или иного народа. Каждый народ имеет в своей культурной сокровищнице народные сказки и мифы, народные танцы и песни, народные костюмы и промыслы.

Народное творчество самобытно, современно, уникально. В творчестве каждого народа столетиями создавались и передавались из поколения в поколение самобытные народные предания, мелодии, сказки, легенды, танцы, декоративные изделия, театральные постановки и так далее. И эти произведения народной культуры, которые сохранились до наших дней, отражают ценности данного народа.

Муниципальное бюджетное учреждение дополнительного образования «Дом детского творчества» – многопрофильное учреждение, имеющее огромный опыт создания благоприятных условий для развития у подрастающего поколения интереса к традициям народного творчества. Дом детского творчества сегодня – это 6 направлений деятельности (художественное, техническое, туристско-краеведческое, естественнонаучное, социально-педагогическое, физкультурно-спортивное). При реализации дополнительных общеобразовательных общеразвивающих программ, педагоги Дома детского творчества воспитывают у учащихся уважение к традициям народа РФ, способствуют сохранению народных традиций.

Занятия в объединении художественной направленности «Декоративная роспись» формируют у детей интерес к народным промыслам через изучение различных видов росписи, расписывание объемных деревянных изделий (доски, панно, матрешки) и создание сувениров с использованием элементов изученных росписей. Созданные учащимися изделия и сувениры становятся украшением интерьера дома.

Занимаясь в объединении «Творческое начало», ребята обучаются ткачеству, вязанию, знакомятся с народными промыслами. До начала XX века практически в каждой крестьянской семье женщины занимались узорным ткачеством, вязанием и вышивкой. Это были вещи, необходимые в повседневном быту: одежда, предметы домашнего обихода – скатерти, полотенца, различные покрывала и т. д. Любой дом украшали тогда половики – плод старательной и кропотливой работы наших прабабушек. Они были не только элементом внутреннего убранства жилища, но и

служили своего рода оберегом. А стелились они в русских избах всегда только вдоль половиц как символ пути, дороги. В наше время, когда очень актуальны вопросы почитания традиций, вопросы охраны природы, в моду вновь входят экологически чистые предметы исконно русского обихода, в том числе и связанные своими руками коврики. Во многих деревнях, провинциальных городах, до сих пор в дизайне интерьера можно увидеть вязанные круглые коврики, сотканые половики.



При реализации дополнительной общеобразовательной общеразвивающей программы художественной направленности «Пейсли», учащиеся приобщаются к миру моды, созданию авторских костюмов. В конце первого года обучения, учащиеся ставят костюмированный показ спектакля «Снегурочка» - жанр фольклорная фантазия, включает в себя обрядовые действия, зрелищность, световые спецэффекты. Замысел данной постановки - новое прочтение и современное переосмысление классики, экспериментальный характер драматургии, который нацелен на знакомство зрителей с современной трактовкой классической пьесы А.Н.Островского. Все костюмы и атрибуты, необходимые для постановки спектакля, ребята изготавливают самостоятельно.



Бытует мнение, что народные традиции – явление, изжившее себя. Сейчас к нам постепенно возвращается национальная память и мы по-новому начинаем относиться к старинным праздникам, традициям, фольклору, художественным промыслам, в которых народ оставил нам самое ценное из своих культурных достижений, просеянных сквозь сито веков. Всякий народ, заботящийся о будущем, бережет свои традиции. А мы постараемся сохранить традиции нашего народа!

НАРОДНОЕ ТВОРЧЕСТВО КАК ИСТОЧНИК СОВРЕМЕННОГО ДИЗАЙНА

*Пудакова Ольга Владимировна
преподаватель высшей квалификационной категории
МАУДО «Детская школа искусств №6 «ДА-ДА»
г. Набережные Челны*

В мире готовых форм дизайн открывает место событию, позволяет обрести опыт и вырваться из вечного повторения.

Продуктом дизайна является послание пользователю. Дизайн - это самобытная культурная практика. Вещь, обезличенная тиражированием, лишенная связи с губительными смыслами и превращенная в безликий предмет потребления, благодаря дизайну получает возможность обрести новый статус. Новый статус через осмысление народных традиций. Традиции многих народов где-то в далеком прошлом смываются.

Сегодня мы поговорим о народном творчестве татар и русских, относительно их костюмного комплекса и основываясь на программах по истории мифов и истории костюма в рамках школы искусств «ДА-ДА».

Историю мифов дети изучают в студии, начальном этапе образования в школе, перед выпуском в следующие отделения школы, где уже будут изучать историю искусства. Мифы тюркских и славянских народов, боги и герои – это предмет изучения в рамках программы, а также народное искусство, запечатленное в многочисленных бытовых предметах. Выделяем самые выразительные, наиболее характерные детали, и здесь невозможно переоценить значение орнамента. Орнамент для людей древних эпох имел свой глубокий жизненный смысл. Это и средство преобразования мира, и выражение космогонических философских представлений своего времени. Сила магических орнаментальных построений заключалась также в том, что она давала разрядку в труде и самой жизни, приводила к успокоению и переключению на другие сферы бытия. Эту орнаментальную структуру с очевидной наглядностью можно проследить в любых предметных формах народного декоративного творчества, вплоть до наших дней. Мы берем за основу сократившийся промысел кожаной мозаики и делаем вариант кожаной подушки с использованием кусочков искусственной кожи. Цель – скомпоновать традиционные элементы орнамента, вписав их в предложенную геометрическую форму квадрата. В последующем, при изучении татарского костюма, этот навык работы с орнаментом, детям будет интересно вспомнить и воспроизвести в эскизах, например, в татарской обуви.

При изучении славянских мифов мы в качестве практической работы делаем ставки на русские прялки. Семантика и орнаментальность этих бытовых предметов, решенных как подлинно архитектурные сооружения. Выступающих как орудие труда и как обрядовый предмет, становится знаковым предметом, олицетворяющим одну из важных сфер в культуре и искусстве русского народа. В этой работе внимание уделяется композиционному и цветовому решению предмета. В дальнейшем, при изучении русского народного костюма эти навыки позволят понять образный строй костюмного комплекса.

При изучении народного костюма (татарского и русского) мы уделяем особое внимание семантике, колористике, орнаментации. Народный костюм – богатейшая кладовая идей для дизайнера. Мы не занимаемся проектированием коллекций и тем более их пошивом. Наша цель – познакомить детей с богатейшим наследием народного искусства и научить их бережно к этому наследию относиться. При

выполнении эскизов татарского костюма используем такие технические приемы как бумажная и кожаная аппликации, чтобы более убедительно выразить цветовые акценты костюмного комплекса. Крупные цветовые пятна позволяют особо подчеркнуть выразительность и полихромную окраску костюма, понять образный строй и выявить взаимодействие цветовых акцентов.

Работая над эскизами русских костюмов, ученики изучают структуру русского костюмного комплекса, как сарафанного, так и понёвного. Техника выполнения эскизов – акварель, гуашь, как наиболее полно подходящие для выявления крупных цветовых блоков. В этом задании необходимо совместить два направления – русский костюм и супрематизм К. Малевича. Задача трудная, но выполнимая, что и показывают работы учеников. Умение почувствовать образный строй народного костюма, правильно расставить акценты и умело распределить цветовое решение – цель работы над эскизами русского народного костюма.

Изучение богатейшего наследия народов нашей страны позволяет создавать ту базу, на основе которой дизайнер может создавать свои произведения. Копилка народного творчества – это кладёз мудрости, ремесла, фантазии и умения. Неиссякаемый источник вдохновения для людей творческих профессий.

ПРИМЕНЕНИЕ НОВЫХ ТЕХНОЛОГИЙ В РОСПИСИ ПО ТКАНИ

*Салихова Файруза Зуфаровна
преподаватель первой квалификационной категории
МАУДО «Детская школа искусств №13 (татарская)»
г. Набережные Челны*

Россия, будучи большую часть 20 века за «железным занавесом», оставалась в стороне от мировых тенденций. Лишь немногие художники имели возможность выехать за границу страны, чтобы познакомиться с искусством батика на его родине. Одной из первых ласточек была ныне заслуженный художник России Ирина Трофимова. Благодаря её творчеству появилась первая подробная информация о технике батика. Именно она помогла российским мастерам определить свой творческий путь, посвятив себя батик. Вторая половина и особенно конец 20 века характеризуются в России бурным развитием этого вида искусства, открытием новых направлений в технике и появлением ярких имен. Родоначальниками основополагающих направлений в технике русского батика являются:

Ирина Трофимова – монументальный батик;

Сергей Давыдов – «философский» батик, создатель техники батика «Техника Давыдова», уникальных инструментов и технологий;

Татьяна Шихирова – «повествовательный» батик;

Виктория Кравченко – «офортный» батик;

Юрий Бульчев – «традиционный» батик;

Виктор Парийский – «живописный» батик;

Александр Талаев – «экспериментальный» батик.

Сегодня батик в России находится на высоком профессиональном уровне, с ярко индивидуальным техническим и художественным подходом, что находит свое отражение в регулярных выставках этого вида искусства.

В наши дни батик занимает ведущее место в ряду декоративных искусств. Он соединяет особенности таких традиционных художественных техник, как акварель, графика, витраж, мозаика. Батик широко используется в дизайне

интерьеров, прекрасно сочетаясь с различными стилистическими и цветовыми решениями.

Когда речь идет о новых технологиях, применяемых в технике росписей тканей, нужно остановиться на творчестве Сергея Давыдова. Сергей Давыдов – ведущий российский художник, работающий в технике батика, член Московского союза художников, член правления Ассоциации художников декоративного искусства, член Международного художественного фонда. Участник международных конференций по батiku в Индонезии (1997 г.), Бельгии (1999 г.), Японии (2002 г.).

Автор первой в России книги «Авторский батик», а также создатель уникальных инструментов, приспособлений, технологий, применяемых в технике росписи тканей, известных в России и странах Европы как «Батик – техника Давыдова».

Хочется остановиться на экспериментальной росписи. Речь пойдет о техниках росписи, разработанных Сергеем Давыдовым, на основе традиционных приемов росписи ткани. Использование этих техник позволяет без специальной подготовки получить декоративные эффекты при создании композиций для утилитарных изделий, таких, как платки, шарфы, авторские ткани, постельное белье, шторы.

Роспись расплавленным воском при помощи валиков относится к экспериментальной росписи.

Последовательность работы над созданием абстрактной композиции. Композиция расписывается в три перекрытия цветами различной насыщенности тона.

1. Шелк (атлас средней плотности) натяните на раму. Затем составьте колеры 5 – 6 цветов первого, самого светлого тона. Флейцами из шетины по диагонали распишите всю плоскость ткани.
2. Наклейте скотч разной ширины на поверхность ткани, создавая абстрактный рисунок из прямых пересекающихся полос.
3. Валики разной ширины поместите на некоторое время в банку для подогрева воска с уже расплавленным воском. После того как разогреются до температуры воска можно приступить к росписи.
4. Используя поочередно различной ширины валики, начните плавно накатывать расплавленный воск на ткань. При этом места, заклеенные скотчем, останутся непровоенными.
5. Чтоб полосы накатанного воска получились разной ширины, необходимо применять валики разного размера или смещать давление на валик с центра на край. При равномерном давлении на валик у вас получится сплошная полоса на всю ширину валика. При смещении давления на край валика полоса приобретет интересные фактурные очертания.
6. Составьте колеры 5 – 6 цветов второго, более насыщенного, чем первый, тона и флейцами по вертикали распишите всю плоскость композиции.
7. Валиками разной ширины поочередно сделайте накат расплавленным воском на ткань в тех местах, которые вы решили оставить окрашенными в цвета второго тона, тем самым, зафиксировав их на ткани.
8. Удалите скотч со всей поверхности ткани.
9. Составьте колеры 3 – 4 цветов третьего, более насыщенного, чем второй, тона и флейцами по горизонтали распишите всю плоскость композиции.
10. Валиками разной ширины поочередно накатайте расплавленный воск на ткань в тех местах композиции, которые вы решили оставить окрашенными в цвета третьего тона, зафиксировав этот тон на ткани
11. Красителем самого насыщенного цветового тона распишите фон композиции.

12. После того как работа полностью высохнет, удалите с нее воск, запарьте роспись.

Вторая техника росписи, которую я часто применяю в росписи на шелке – это «шибори». Слово «шибори» - японского происхождения и означает «выкручивать», «вращать», позволяющие создавать уникальные композиции.

Я вас познакомлю с интересной техникой «шибори – шпагатная» на трубе: техника «шпагатная» на трубе «Зеркальное отражение». Техника «шпагатная» на трубе «Зеркальное отражение» позволяет создавать композиции путем обмотки трубы тканью с дальнейшим прессованием и обвязкой шпагатом.

1. Подготовка ткани. Шелк сложите по длине вдвое, при этом ширина не должна превышать 33см, а длина может быть произвольной (в зависимости от длины трубы). Сделайте один виток ткани вокруг поставленной вертикальной трубы по диагонали, при этом самый верхний угол закрепите на трубе скотчем.
2. Затем обмотайте ткань вокруг трубы, насколько позволяет ее длина. При этом периодически фиксируйте ткань на трубе скотчем.
3. Туго обмотайте шпагатом ткань вокруг трубы скотчем.
4. Трубу вновь установите в вертикальное положение так, чтобы верхний закрепленный скотчем угол ткани находился внизу. Удалите скотч и стяните ткань вниз по трубе до образования тугого кольца в нижней части трубы.
5. Продолжайте обмотку и стягивание до тех пор, пока вся ткань не будет накручена на трубу.
6. Затем по стянутой ткани туго намотайте по диагонали шпагат, сначала в одном, а затем в противоположном направлении.
7. Роспись. Составьте колеры 6 – 7 цветов средней тональности и обильно распишите стянутую ткань кистями из щетины, положив трубу горизонтально и поставив под нее формочку для краски. Оставьте конструкцию в горизонтальном положении на 30 – 45 минут, чтобы необходимое количество красителя впиталось в ткань, а лишний краситель стек в формочку.
8. Чтобы краска проникла в ткань равномерно, поворачивайте трубу вокруг оси.
9. Затем поставьте трубу в вертикальное положение и концентрированными красителями 3 – 4 цветов распишите, не столько обильно, как в первом случае, стянутую ткань. Оставьте конструкцию в этом положении над емкостью для стекания красителя на 24 – 30 часов, вдали от источника тепла.
10. Размотайте шпагат и аккуратно снимите ткань с трубы. В местах, где ткань была обмотана шпагатом, сохранится белый свет.
11. Закрепите ткань в горизонтальном положении и высушите феном в горячем режиме. Запарьте роспись, обработайте края изделия.

Вы познакомились с двумя интересными техниками. Результаты росписей потрясающие, эффекты впечатляющие. Пусть вас не отпугивает отсутствие опыта, ведь роспись на ткани – это каждый раз новый эксперимент с неожиданными интересными результатами, вы наверняка для себя нашли несколько новых идей, которые пополнят вашу творческую копилку!

Список литературы:

1. Давыдов С.Г. Батик. Техника. Приемы. Изделия. – М.: АСТ-ПРЕСС, 2010. – 184 с.
2. Брита Хансен. Роспись по шелку для начинающих. – М.: ТОО «Внешсигма», 1997. – 74 с.
3. Мэнди Саутан. Расписываем цветы по шелку. М.: Ниола-пресс, 2008. – 80 с.

ДЕКОРАТИВНО-ПРИКЛАДНОЕ ИСКУССТВО И СТИЛЬ ДИЗАЙНЕРА

Талатина Олеся Николаевна
учитель изобразительного искусства
МАОУ «Средняя общеобразовательная школа №38»
г. Набережные Челны

С момента развития дизайна в области интерьера, остро возникла необходимость создания таких произведений декоративно-прикладного искусства, которые смогли бы отвечать современным требованиям. Однако такие произведения дизайна должны затрагивать нашу региональную проблему в контексте мирового дизайн, а дизайнеры в свою очередь должны помнить об имеющейся «проблеме взаимосвязи культур, роли и значении национальных особенностей» в процессе проектирования предметно-пространственной среды [3]. В связи с имеющейся проблемой в последнее время в большей степени возросла роль стилизации как художественного метода, увеличилась потребность общества в создании стилистически единой, эстетически значимой окружающей среды. Из выше сказанного следует, что возникает необходимость рассмотреть и провести анализ таких понятий как: «стилизация», «стиль», «манера» и «индивидуальный творческий стиль» дизайнера. Такое важное качество дизайнера, как стремление к гармонии и желание само реализоваться должно, согласовываться с осознанием креативности идей в своей проектно-художественной деятельности, которая направлена на понимание своей роли в идеализации предметно-пространственной среды жизни современного общества.

Ценностные ориентации дизайнера определяют характер его отношения к жизни, эстетическую оценку и направление развития его профессиональных качеств. В его мировоззрении закрепляется суждение, мнение, оценка, отношение к целям, процессу и результату своей деятельности. В ней проявляются ценностные установки дизайнера, желание «утвердить свой собственный индивидуальный стиль», который у начинающих проектировщиков не всегда идеален и понятен.

Культурное наследие и национальные традиции России обуславливают необходимость рассматривать декоративное и декоративно-прикладное искусство как пути, которые ведут молодых специалистов в области дизайна интерьера к формированию собственного неповторимого индивидуального стиля проектно-художественной деятельности. Изучение особенностей организации внутреннего пространства показывает, что ощущение целостности интерьера возникает от продуманного композиционного решения с учетом разнообразных функциональных и эстетических факторов. Полноценное воздействие предметно-пространственной среды на человека во многом зависит от правильного использования художественных элементов в процессе ее формирования. В.А. Глинкин отмечает, что не следует забывать о специфике каждого элемента, связанного с конкретными условиями, характером технологии, строительными параметрами и объемно-пространственной структурой интерьера. Необходимо сказать о том, что, прежде всего, необходимо напомнить, что в интерьерной среде художественные средства неравнозначны. Одни из них — пластика, свет и цвет, конструкция, материал, декоративно-прикладные произведения — имеют главное значение, другие — малые архитектурные формы, система визуальных коммуникаций, озеленение и др. — имеют вспомогательное значение, они

помогают в процессе художественной организации пространства «связать общие идеи с замыслом автора» [1]. Среди художественных средств, по мнению В.А. Глинкина, пожалуй, наиболее эстетически наиболее сильное воздействие оказывает комплекс декоративно-прикладных произведений, с помощью которых можно подчеркнуть тематическую направленность композиционного решения интерьера, а потому форма их участия в решении общей задачи особенно сложна [1]. Исследователь Г.М. Логвиненко акцентирует внимание на том, что в декоративной композиции вообще и композиционном декоративном оформлении интерьера важную роль играет то, «насколько творчески художник может переработать окружающую действительность и внести в нее свои мысли и чувства, индивидуальные оттенки» [2]. Это и называется стилизацией.

Стилизация, как процесс работы представляет собой декоративное обобщение изображаемых объектов (фигур, предметов) с помощью ряда условных приемов изменения формы, объемных и цветовых отношений. Для декоративной стилизации характерно абстрагирование, то есть мысленное отвлечение от несущественных, случайных с точки зрения дизайнера, как художника, как философа, признаков с целью заострения внимания на более значимых и отражающих суть объекта в деталях. В декоративном искусстве стилизация — метод ритмической организации целого, благодаря которому изображение приобретает признаки повышенной декоративности и воспринимается своеобразным мотивом узора, тогда можно говорить о декоративной стилизации в композициях, которые часто являются центром интерьера и в дальнейшем диктуют использование определенных форм, объемов и цвета [2]. Стиль выражает суть, уникальность художественного творчества художника, дизайнера в единстве всех его компонентов, содержания и формы, изображения и выражения, личности и эпохи. Чаще всего, указывает Г.М. Логвиненко, стиль определяют, как систему внутренних связей между всеми компонентами творческого процесса, содержанием и формой, колоритом и техникой выполнения, пространственными построениями. В этой связи, очень важно сравнить такие понятия как «стиль» и «манеру» дизайнера. Манера — это особенные черты творческого процесса проектирования, а стиль — его конечный результат, обязательный синтез, целостность всех компонентов дизайн-проекта. Художник А. Дерен считал, что «стиль — это постепенный переход от человека к действительности и обратно» [2].

Анализируя результаты проектно-художественной деятельности дизайнеров, включающие моменты стилизации можно видеть, что традиционная, каноническая культура декоративного искусства отражается в различных и очень индивидуальных образах, с использованием особенных условных приемов стилизации. Такие изобразительные средства композиционного решения интерьера, как пространственный образ, цвет, линия, фактура, благодаря определенной организации художником, приобретают индивидуальный характер и, следовательно, стилевую окраску. Декоративность интерьера, как художественное качество, возникает в результате осмысления и выстраивания дизайнером композиционной системы связей отдельных частей и элементов предметно-пространственной среды в единую целостность, а также отвечает принципу архитектурности.

Искусствовед Б. Винер в своих трудах писал о сложности приобретения индивидуального творческого стиля художником, дизайнером: «Метод и манера есть у каждого художника, а стиль может, не состояться».

Можно сказать, о том, что стиль произведения возникает, когда «в мышлении художника происходит творческая работа, в результате которой изображаемый

объект приобретает новую реальность, отличную от обывденной действительности и превосходящую ее силой впечатления; когда в природную окраску предмета вливаются цветовые оттенки, а динамика форм передает движение мысли автора» [2]. Австрийский архитектор модерна Отто Вагнер считал, что только стилисты, которые придают произведениям самими придуманные формы, это настоящие творцы, хотя путь к этой категории лежит через «копировщиков» и «импрессионистов».

Из всего вышесказанного можно сделать вывод о том, что индивидуальный, творческий стиль дизайнера — это художественное переживание времени, а декоративная стилизация элементов предметно-пространственной среды — художественное переживание пространства.

Список литературы:

1. Глинкин В.А. Промышленная эстетика на машиностроительных предприятиях. Л., 1983.
2. Логвиненко Г.М. Декоративная композиция: Учеб. пособие для студ. высш. учеб. заведений. М., 2004.
3. Сидоренко В.Ф. Эстетика проектного творчества. М., 2007.

ВЗАИМОДЕЙСТВИЕ НАРОДНЫХ ПРОМЫСЛОВ И СОВРЕМЕННЫХ ВИДОВ ДЕКОРАТИВНО-ПРИКЛАДНОГО ТВОРЧЕСТВА В РАМКАХ РЕАЛИЗАЦИИ ОБРАЗОВАТЕЛЬНОЙ ПРОГРАММЫ «ЭКОЛОГИЯ И БУМАГА»

*Уламасова Анна Васильевна
педагог дополнительного образования
первой квалификационной категории
МАУДО «Детский эколого-биологический центр №4»
г. Набережные Челны*

Одной из главных задач обучения и воспитания учащихся на занятиях по декоративно-прикладному творчеству является развитие творческой культуры ребёнка: развитие творческого нестандартного подхода к реализации задания, воспитание трудолюбия, интереса к практической деятельности, радости созидания и открытия для себя что-то нового.

Реализуемая мною дополнительная общеобразовательная общеразвивающая программа «Экология и бумага» имеет художественную направленность, является наиболее доступным для учащихся начальной школы видом деятельности, знакомит их с прикладным видом творчеством, обладает необходимой эмоциональной привлекательностью и эффективностью. Программа предполагает развитие у учащихся художественного вкуса и творческих способностей.

В настоящее время искусство работы с бумагой в детском творчестве не потеряло своей актуальности. Бумага остаётся инструментом творчества, который доступен каждому. Это один из первых материалов, из которого учащиеся начинают мастерить, творить, создавать неповторимые изделия. С помощью бумаги можно украсить ёлку, сложить головоломку, смастерить забавную игрушку или коробочку для подарка и многое, многое другое, что интересует ребёнка. Бумага, как материал для детского творчества, ни с чем не сравнима: легкость обработки, минимум инструментов. Способность бумаги сохранять придаваемую ей форму, известный запас прочности позволяет делать не только забавные

поделки, но и вполне нужные для повседневного обихода предметы (закладки, упаковки для подарков, подставки под карандаши, пеналы и т.д.). Любая работа с бумагой – складывание, вырезание, плетение – не только увлекательна, но и познавательна. Бумага дает возможность ребенку проявить свою индивидуальность, воплотить замысел, ощутить радость творчества. Кроме того, дети приобретают навыки конструкторской, учебно-исследовательской работы.

Актуальность программы «Экология и бумага» обусловлена большой востребованностью среди учащихся начальной школы, что особенно важно для сохранения народных традиций. В концепции модернизации российского образования подчеркивается важность художественного образования, использования познавательных и воспитательных возможностей предметов художественно-эстетической направленности, формирующих у детей творческие способности, чувство прекрасного, эстетический вкус, нравственность. Учащиеся выполняют не образцы, а изделия, которыми могут пользоваться в быту. На занятиях создается особая развивающая среда для выявления и развития общих и творческих способностей учащихся. Занятия помогают сформировать у ребенка новое мышление, способствуют развитию визуальной культуры, навыков и умений художественного творчества. Ребенок с детских лет учится находиться в гармонии с природой, начинает ценить и беречь культуру прошлого и настоящего, художественно преобразовывать окружающий мир.

За два года обучения учащиеся учатся изготавливать изделия в технике «Искусство объемной аппликации», «Мастерим из природного материала», «Торцевание», «Игрушки из гофрированной бумаги и картона», «Поделки из цилиндра и конуса», «Поделки из трубочек», «Аппликация из ткани».

При изготовлении поделок из природного материала учащиеся работают над эскизом, отбирают материал, осваивают приемы шлифовки материалов. При изготовлении рамки для своих работ в качестве декора используют небольшие кусочки дерева, гипс или гофрированную бумагу, создают необычную композицию, при этом развиваются навыки цветоведения и умение чувствовать материал. Аппликация – один из видов декоративно-прикладного искусства. Методом аппликации создаются открытки, картины, панно, модные платья и аксессуары из совершенно разных по фактуре и формам материалов. На занятиях по разделу «Аппликация» учащиеся самостоятельно разрабатывают дизайн своей открытки, выполняют необходимые заготовки, собирают открытку. При знакомстве с «Панно» учатся способам и правилам его составления, применением формы в композициях, технологией изготовления фрагментов панно из ажурных элементов. Учащиеся на практике приобретают навыки изготовления простых и бахромчатых цветов, навыки по подбору цветовой гаммы, учатся разрабатывать дизайн своего панно, выполняют необходимые заготовки. Одним из наиболее красивых и сложных техник при работе с бумагой является техника квиллинг – «бумажная филигрань», вид рукоделия, который не требует больших затрат, но в то же время очень красивый и оригинальный. Бумажные спирали создают основу для цветов и узоров, которые затем используют для украшения открыток, подарочных упаковок, праздничных альбомов и рамок для фотографий. Также изделия из бумажных лент можно использовать как бижутерию или настенные украшения. В разделе «Конструирование модели из пластиковых бутылок» учащиеся знакомятся с техникой выполнения поделок из пластиковых бутылок, способами изготовления объемных поделок и их оформления. Создание образа модели технического объекта (по собственному замыслу) путём манипулирования геометрическими телами и объёмными деталями из готовых наборов и тарных коробочек с поиском оригинальной или усовершенствованной формы и

конструкции. Раздел «Аппликация из ткани» позволяет получить навыки работы с тканью, как декоративного материала. На практике учащиеся разрабатывают дизайн своего панно, подбирают детали по цветовой гамме, выполняют заготовки, учатся оформлять композицию.

В каждом из разделов программы акцент делается на слово «дизайн», современное понятие слова эстетический вид изделия. Слово «дизайн» сегодня встречается повсеместно. По «Толковому словарю русского языка» С. И. Ожегова: «Дизайн – конструирование вещей, машин, интерьеров, основанное на принципах сочетания удобства, экономичности и красоты». Дизайн многолик. Стремительное развитие индустрии в XX веке сделало массовым процесс изготовления вещей. На смену уникальным изделиям мастера пришло производство штампованных товаров, объекты которого сочетают в себе совокупность эстетических, функциональных, эргономических и технологических свойств с учетом современных требований к изделиям, технологичности их изготовления, а также конструкции, композиции и орнамента. Они заложены в художественных традициях народного творчества и могут служить базой для современного дизайн-проектирования. Тенденция возврата к национальным традициям является самой положительной особенностью направления современного дизайна.

Список источников:

1. <https://urok.1sept.ru/статья/615781/>
2. <https://infourok.ru/konsultaciya-dlya-roditelej-rol-roditelej-v-vozzrozhdenii-russkih-tradicij-4128688.html>.
3. https://www.myuniversity.ru/Технология/Народные_традиции_в_современном_дизайн

МНОГОВЕКОВОЕ РЕМЕСЛО, ПРОШЕДШЕЕ ЧЕРЕЗ ВЕКА (на примере создания картины)

*Шарипова Гульназ Шакирзяновна
педагог дополнительного образования
первой квалификационной категории
МБДО «Центр детского творчества «Развитие»
Азнакаевского МР РТ*

Декоративно-прикладное искусство является основой национальной культуры. Оно существовало на ранней стадии развития человека и на протяжении многих веков являлось самой важной и основной областью художественного творчества. [1]

К декоративно-прикладному искусству народа относятся все разновидности художественных промыслов народа: вышивка (например, с лентами или различным орнаментом), искусство ткачества (например, изготовление полотенец, ковров) и многое другое.

Художественное мастерство народа дошло и до наших дней, к счастью оно никогда не исчезало, а лишь слегка подвигалось в тень или вновь выходило вперед. Некоторое время назад различные виды мастерства пережили свое второе рождение. Это и относится и к вязанию.

Вязание – один из интересных и полезных видов рукоделия. Техника его прошла через века и в наше время получила большое развитие. Множество красивых, полезных, необходимых вещей можно изготовить, умея вязать. [2]

Особое место занимает ажурное вязание крючком, которое также считается одним из видов народного творчества. Это вязание было с древних времен одним из самых популярных видов, особенно в русском народном творчестве. Во многих этнических музеях хранятся предметы рукоделия и вещи, которые относятся к III – V столетию, это доказывает, что это ремесло берет свое начало задолго до наших времен.

И вот мне захотелось придумать что-то интересное, чтобы объединить вязание крючком с другим видом искусства и украсить интерьер своего кабинета в «ЦДТ «Развитие».

Вначале было перебрано множество книг, журналов по вязанию. Затем была выбрана и связана работа. (фото 1, фото 2)



Фото 1.



Фото 2.

После того как была выполнена работа очень долго не приходила идея как ее воплотить в произведение искусства, так как была связана просто салфетка. Но в итоге пришла идея! Хочется сказать спасибо и коллеге Татьяне Олеговне. Вместе с ней, перебирая различные книги и, просматривая источники Интернет-ресурса, попались на глаза рисунки живописца Клода Моне. И нас осенило. Ведь можно было эти рисунки использовать как фон для салфетки. И из салфетки получилась бы картина. И она получилась.

Вот готовая работа. (фото 3)



Фото 3.

Но мне захотелось выполнить еще одну работу. И вот появилась еще одна картина. (фото 4)



Фото 4.

Картина в паре. Название «В памяти Клода Моне». (фото 5)



Фото 5.

Список литературы и ресурсов:

1. Нестерова Д.В. Рукоделие: энциклопедия. – Москва: АСТ, 2007.
2. <https://kosygin-rgu.ru/filemanag/Uploads/news/06-12-2017/disk2017/%D0%94%D0%98%D0%A1%D0%9A%202017%20-%20%D0%A1%D0%B1%D0%BE%D1%80%D0%BD%D0%B8%D0%BA%20%D0%BC%D0%B0%D1%82%D0%B5%D1%80%D0%B8%D0%B0%D0%BB%D0%BE%D0%B2%20-%20%D0%A7%D0%B0%D1%81%D1%82%D1%8C%201.pdf>

РАЗДЕЛ 2. ПРАКТИКА

КУКЛА-ОБЕРЕГ ИЗ ЛЫКА «БЕРЕГИНЯ»

*Аглямова Фарида Магсумовна
преподаватель ДПИ
МБОУДО «Детская художественная школа № 2»
Альметьевского МР РТ*

Во времена Древней Руси люди хотели, чтобы зло не попало в их дома, удача сопровождала на каждом шагу, а родные были здоровы. Они считали, что помочь им помогут специальные куклы. Но какие куклы-обереги на Руси были? Кому доверяли свой род славяне?

В этот период люди начали прибегать к защитной магии. Сушили специальные магические травы и заговаривали предметы. Основными ведуньями были женщины, которые занимались всем этим. Они же изготавливали куклы-обереги. По традиции первая кукла создавалась девочкой в 11 лет. Это было испытание перед замужеством на пригодность. Хороших кукол оставляли на приданое.

Славянские куклы-обереги должны были оберегать дом и семью от нечисти и злых глаз, хранить здоровье, семейных очаг и лечить от болезней, исполнять желания, помогать по хозяйству, призывать удачу и делать неразрывной связь между матерью и ребенком. Кукол было много. Я расскажу вам о кукле из лыка. Это будет обрядовая кукла «Берегиня».

Лыко - внутренняя часть коры молодых лиственных деревьев (луб). Чаще всего используют липовое лыко. Из него изготавливали лапти, рогожки, мочало и др.

Мы приготовили небольшой кусок лыка, ножницы, красную нить, красная атласная лента для украшения куклы «Берегини». Заранее сделали заготовку косички из лыка для рук.



1. Берем небольшой кусок лыка и делим его пополам, середину заматываем красной нитью. Завязываем несколько узелков. Узел убираем во внутрь.



1. Перегибаем пополам, формируем голову. Руками укладываем поплышнее. Перетягиваем нитью. Завязываем. Маленький кусок нити отрезаем, а длинную сторону оставляем для дальнейшей работы. Он нужен для того, чтобы сделать обереговый крест.



2. Формируем руки. Для этого делим лыко пополам и вставляем заготовку рук (косичку). У нас получается почти сформированная кукла.



3. Из длинного конца нити делаем обереговый крест. Обматываем вокруг пояса несколько раз. Далее по спине и опять на пояс. Формируем крест за счет того, что нить обматываем поочередно пояс спина и шея.



4. Крест из нити формируем несколько раз. В конце завязываем узелок на шее. Нить отрезаем. Практически в таком виде кукла «Берегиня» уже готова.



5. По желанию можно украсить. У нас это красная атласная лента. Делаем кукле платье и платок. Как хозяйшшке делаем фартук. Для этого поднимаем на верх ленту и перевязываем нитью (для закрепления ленты). Отпускаем вниз ленту.



6. Расправляем юбку. Поправляем руки.



Вот и получилась у нас кукла «Берегиня» для дома, для семьи.

ИЗГОТОВЛЕНИЕ ОТКРЫТКИ В ТЕХНИКЕ ВЫРЕЗАНИЯ ИЗ БУМАГИ

*Дадашова Зульфия Раисовна
преподаватель высшей квалификационной категории
МАУДО «Детская школа искусств №13 (татарская)»
г. Набережные Челны*

«Искусство вырезания из бумаги имеет древнюю историю. Оно возникло в Китае после изобретения там бумаги. Из-за дороговизны бумаги, сначала это было любимым занятием придворных дам. Впоследствии, когда бумага стала более доступным материалом, искусство вырезания становится одним из самых популярных видов китайского народного творчества.

Искусство вырезания ажурных узоров из бумаги постепенно распространилось по всему миру, что привело к появлению многих разнообразных стилей. В Германии резные узоры использовали для украшения книжных обложек и мебели, в Англии больше было распространено вырезание силуэтов. В России большой популярностью пользовались «вырезанки» – резные украшения на окна. В Белоруссии они назывались «выцинанки», а в Украине – «вытынанки». Резные украшения были неотъемлемой частью быта этих народов. От этого искусства сохранились лишь традиция вырезания новогодних снежинок.

В последние годы техника вырезания из бумаги начала возрождаться и сейчас становится популярным видом искусства и рукоделия во всем мире. В этой технике можно изготовить интересные красивые вещи: резные картины, ажурные поделки для оформления праздников, поздравительные открытки, новогодние украшения, подвесные модули и многое другое.» [1]

Термины и обозначения:

Биговка – продавливание бумаги. Выполняется инструментом для тиснения или не пишущей шариковой ручкой, вследствие чего на месте сгиба остается бороздка (рис. 1). Проводить линию надо с усилием. Чем сильнее нажим, тем проще и ровнее сгибается бумага. Линия бига при складывании бумаги остается с внутренней стороны (рис. 2).

Рицовка – надрезание верхнего слоя бумаги (рис. 3). Выполняется макетным или канцелярским ножом. Линии надреза при складывании остаются снаружи (рис. 4).

----- линия сгиба на схемах обозначена штриховой линией.

_____ линия вырезания на схемах обозначена сплошной линией.



Рисунок 1.



Рисунок 2.



Рисунок 3.



Рисунок 4.

Советы по вырезанию:

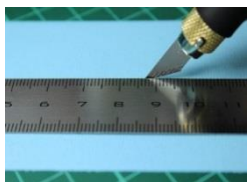
Начинайте вырезать с середины, контур вырежьте в последнюю очередь. Резать аккуратно можно только острым ножом! Старайтесь не отрывать нож от бумаги, пока не прорежете всю линию до конца. Углы требуют большего нажима: углубите кончик ножа в начале линии, прорежьте линию до конца, поверните бумагу, чтобы прорезать следующую линию. Длинные прямые линии вырезайте, проводя ножом вдоль металлической линейки. Вырезая изогнутые линии, прорежьте отрезок дуги и, не отрывая ножа, немного поверните бумагу. Прорежьте следующий отрезок и опять поверните бумагу. [3]

Для работы потребуются:

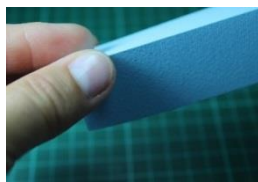
Дизайнерская бумага белого цвета с металлизированным покрытием плотностью 160-230 г/м², бумага для скрапбукинга с неброским рисунком плотностью 80-120 г/м² для вкладыша, макетный нож, коврик для резки, инструмент для тиснения (биговки), металлическая линейка, клей для бумаги, схемы деталей.

Схема для вырезания:

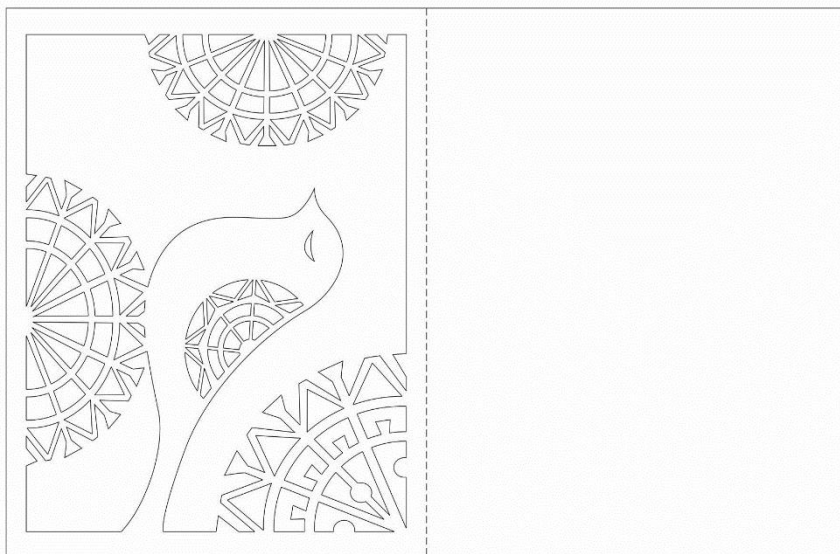

Этапы работы:

1. Переведите схему открытки на тонкую бумагу и степлером прикрепите к бумаге для вырезания.



2. Вырежьте внутренние элементы рисунка.



3. В 2-3 местах кончиком ножа наметьте линию сгиба.



4. Вырежьте открытку по контуру. Для получения ровной линии воспользуйтесь металлической линейкой.



5. Инструментом для тиснения пробигуйте намеченную линию сгиба или сделайте ридовку.



6. Согните открытку по линиям сгиба.



7. Нанесите клей на заднюю сторону открытки

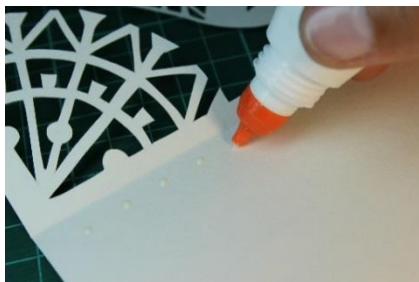

8. Приклейте внутрь открытки сложенный вдвое вкладыш из двухсторонней бумаги для скрапбукинга. Резную сторону оставьте не приклеенной.



Готовая открытка



Список литературы:

1. Дадашова З.Р. Волшебная бумага. Самоучитель по технике вырезания для школьников. – Ростов н/Д: Феникс, 2012. – 90 с. : ил. – (Город мастеров)
2. Дадашова З.Р. Резные открытки. – М. : АСТ-Пресс, 2014. – 32 с. : ил. – (Хобби экспресс)
3. Дадашова З.Р. Резные сувениры. – М.: АСТ-Пресс, 2014. – 32 с. : ил. – (Хобби экспресс)

ТАТАРСКИЕ МОТИВЫ

*Ефимова Екатерина Андреевна
преподаватель*

*МБУДО «Детская художественная школа №2»
Елабужского МР РТ*

Мастер-класс по использованию татарских современных узоров в современном дизайне.

<https://cloud.mail.ru/public/e7bm/xqQNr7g4W>

ВЫШИВКА БИСЕРОМ НА ФЕТРЕ. БРОШЬ «ГРАНАТ»

*Зайнеева Ирина Валерьевна
воспитатель группы продленного дня
высшей квалификационной категории
МАОУ «Прогимназия №64»
г. Набережные Челны*

Для работы нам понадобятся:

- фетр красного цвета 6*12 см;
- картон 6*6 см;
- игла для бисерной броши самая длинная, тонкая и с маленьким ушком;
- нитка мулине красного цвета;
- бисерная нить;
- бисер зеленого, красного и желтого цвета;
- застежка;
- ножницы и ручка.



Этапы работы:

1. Создаем шаблон граната на бумаге размер 5*5



2. Переносим рисунок на фетр с помощью ручки (карандаша, мыла), не забывая о внутренних контурах картинки.



3. Начинаем прошивать по контуру рисунка бисером желтого цвета швом вперед иголка.



4. Прошиваем бисером зеленого цвета места листочков.



5. Заполняем остальную часть броши бисером красного цвета. Можно импровизировать, например, добавить бисер черного цвета.



6. На вторую часть фетра пришиваем застежку нитками мулине.



7. Обрезаем обе детали по контуру с небольшим отступлением, чтобы не задеть нить и бисер



8. Складываем готовые детали и шаблон между ними. Сшиваем нитками мулине. Брошь готова! Используя данную технику можно изготовить броши и с другими изображениями.



СУВЕНИР «ДРЕВО ЖИЗНИ» В ТЕХНИКЕ ДЖУТОВОЙ ФИЛИГРАНИ

Лебедева Инесса Владимировна
учитель высшей квалификационной категории
МАОУ «Гимназия №61»

Цель: создание сувенира «Древо Жизни» в технике джутовой филигрании на основе творческой интерпретации орнаментальных мотивов русского декоративно-прикладного искусства: Древо Жизни и Птица Счастья.

Оборудование: стол для работы, полиэтиленовая пленка.

Инструменты: карандаш графитный, линейка, ножницы, круглогубцы, шило, ножовка по дереву.

Материалы: бумага белая (формат А2, А4), шнур джутовый (500 м.), клей «Титан», леска, проволока, рейка деревянная (70x100x20).

Этапы работы:

1. Выполнить чертёж сувенира «Древа Жизни».

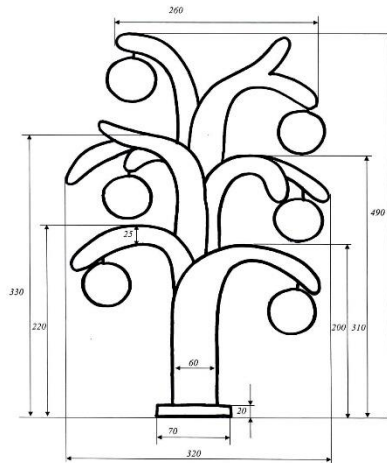

2. Выполнить чертёж детали изделия «Древо Жизни» - фигурки «Птицы Счастья».

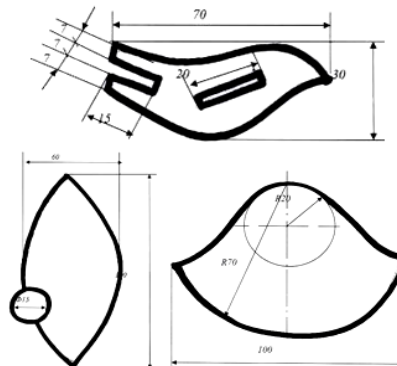

3. Выполнить эскизы вариантов декора «Птицы Счастья» в натуральную величину (3-5 штук).

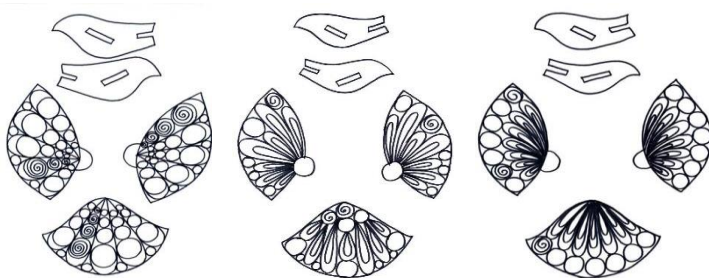

4. Изготовить основу изделия «Древо Жизни» (силуэт дерева):
- нарисовать силуэт дерева на листе бумаги в количестве двух штук (зеркальное изображение);
 - обернуть лист полиэтиленовой пленкой и изготовить силуэт дерева из джутового шпагата с применением клея «Титан».



5. Изготовить фигурки «Птицы Счастья»:
- листы бумаги с эскизами декора птиц обернуть полиэтиленовой пленкой и изготовить детали птицы из джутового шпагата в технике филигранны (туловище и крыло птицы выполнить в количестве двух штук в зеркальном изображении).



6. Выполнить сборку деталей изделия – фигурки «Птицы Счастья»:
- соединить две детали туловища птицы вместе (склеить);
 - крылья и хвост соединить с туловищем птицы, вставив их в специальные пазы (для прочности соединения частей птицы можно использовать клей «Титан»).



7. Изготовить основание для установки изделия «Древо Жизни»:
- выточить из древесины по чертежу;
 - декорировать основание джутовым шпагатом.



8. Выполнить сборку основы изделия «Древо Жизни»:
- соединить две детали дерева вместе (склеить);
 - установить силуэт дерева на основание, вставив его в специальный паз (для прочности соединения использовать клей «Титан»);
 - выполнить декор (силуэты листьев).

9. Выполнить крепеж на деталях изделия «Древо Жизни»:

- изготовить крючки из проволоки на ветках дерева;
- изготовить петли из лески на спинках птицы.



10. Выполнить сборку изделия «Древо Жизни».



ДЕКОРИРОВАНИЯ ЕЖЕДНЕВНИКА В СТИЛЕ ХОХЛОМСКОЙ РОСПИСИ

Парфенова Евгения Алексеевна
педагог дополнительного образования
МАУДО «Дом детского творчества №15»
г. Набережные Челны

Материалы:

Для выполнения изделия

нам понадобится:

- готовый трафарет;
- клей «Титан»;
- горячий клей;
- блокнот;
- фоамиран (двух цветов);
- искусственная кожа;
- контуры Dekola;
- черная лента;
- полубусины золотого цвета для декорирования.



Изготовление основы

Для выполнения основы нам понадобится: клей «Титан», блокнот, искусственная кожа.

1 этап: отмеряем кожу под размер блокнота.

2 этап: проклеиваем все стороны блокнота клеем.

3 этап: приклеиваем кожу к блокноту, прижимая пальцами для лучшего сцепления материала.



Выполнение элементов в стиле хохломской росписи

Для выполнения элементов нам понадобится: трафарет, фоамиран.

- 1 этап: вырезаем готовый трафарет по отдельным элементам.
- 2 этап: переводим полученный трафарет на фоамиран и вырезаем его.
- 3 этап: выкладываем получившиеся элементы на основу и приклеиваем их



Декорирование изделия

Для декорирования нам понадобится: контуры Dekola, полубусины золотого цвета.

- 1 этап: прорисовываем контуром живые линии, капли, прорисовываем цветы.
- 2 этап: добавляем декоративные полубусины.



Выполнение закладки

Для закладки нам понадобится: трафарет, черная лента, горячий клей.

- 1 этап: трафарет обводим на фоамиране и вырезаем.
- 2 этап: склеиваем вырезанные элементы между собой.
- 3 этап: к готовому цветку приклеиваем ленту.
- 4 этап: готовую закладку крепим к основе.

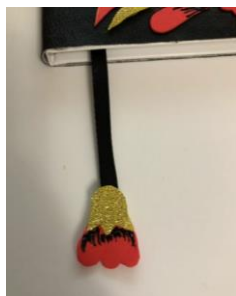

Готовая работа



ПАННО ПО МОТИВАМ ТАТАРСКОЙ КОЖАНОЙ МОЗАИКИ. СУМКА

*Погосская Юлия Викторовна
преподаватель высшей квалификационной категории
МАУДО «Детская школа искусств №6 «ДА-ДА»
г. Набережные Челны*

Мастер-класс по созданию панно в форме сумки с элементами татарского традиционного орнамента.

<https://cloud.mail.ru/public/oXdr/JWwnP13RL>

ИЗГОТОВЛЕНИЕ СУВЕНИРНОЙ НАРОДНОЙ КУКЛЫ ИЗ ДОСТУПНЫХ МАТЕРИАЛОВ

*Султангареева Татьяна Петровна
педагог дополнительного образования
высшей квалификационной категории
МАУДО «Детско-юношеский центр №14»
г. Набережные Челны*

Цель: Изготовление сувенирной народной куклы с применением доступных материалов.

Задачи:

1. Познакомить с технологией изготовления кукол из доступных материалов.
2. Раскрыть возможности использования технологии комбинирования различных материалов в одном изделии на занятиях с детьми младшего и среднего школьного возраста.

3. Заинтересовать педагогов в применении технологий работы с джутовым шпагатом на практических занятиях с детьми.

Материалы и оборудование:

- пустая пластиковая бутылка
- ненужная кукла Барби
- джутовый или льняной шпагат
- клеевой пистолет или клей «Момент-кристалл»
- ножницы
- картон плотный
- украшения: ленты, кружева, бусины (по желанию)

Этапы выполнения работы:

1. Пластиковую бутылку отрезаем необходимой длины и срезаем все ненужное.



2. Смазываем талию куклы клеем и крепим к бутылке.



3. Начинаем обматывать куклу шпагатом, предварительно смазывая основание клеем.



4. Дойдя до подмышек начинаем клеить от руки до руки, аккуратно обрезая шпагат.



5. Далее обматываем голову, предварительно удалив волосы.



6. Осталось обмотать руки и основа нашей куклы готова!



7. Осталось сделать кукле волосы. Для этого нарезаем шпагат нужной длины, приклеиваем к основанию головы и укладываем по желанию.



8. Оформить куклу дополнительными деталями в соответствии с замыслом, опираясь на традиции оформления народных кукол.



ИГРУШКА-ДЕРГУНЧИК «ГУСЬ»

*Бешагина Татьяна Юрьевна
педагог дополнительного образования
высшей квалификационной категории,
Сушкова Елена Юрьевна
педагог дополнительного образования
высшей квалификационной категории,
Котлярова Ольга Юрьевна
педагог дополнительного образования
первой квалификационной категории
МБУДО «Дом детского творчества»
Лениногорского МР РТ*



В настоящее время детей окружает огромное количество игрушек, разнообразных по функциональным свойствам, в том числе компьютерные игры, электронные игрушки. Но, несмотря на доступность и широкий выбор современных развлечений, традиционные народные игрушки по-прежнему вызывают интерес у детей.

Игрушки-дергунчики известны с давних времён. Эти механические фигурки людей или животных, у которых, благодаря нехитрому шарнирному механизму, смешно дрыгаются руки-ноги или лапы, привлекают особое внимание малышей. На Руси дергунчиков называли «плясунами», изначально их делали из дерева. Впоследствии технологию изготовления удалось упростить, благодаря использованию бумаги и картона.

Предлагаем сделать дергунчик в народном стиле вместе с детьми, ведь процесс создания игрушки не менее увлекателен, чем сама игра.

Мастер-класс предназначен для учащихся, педагогов дополнительного образования, совместного творчества детей и родителей.

Видео мастер-класс и шаблон для печати располагается по ссылке:

<https://drive.google.com/drive/folders/1UWm5HqPvCdrKxnJqDk6TWuX9Yc41PNK7>

Материалы и инструменты:

- *лист тонкого картона формата А4 (для печати шаблонов);
- *цветной картон;
- *цветная бумага;
- *простой карандаш
- *ножницы;
- *шило;
- *брадсы 4 штуки
- *прочная нить;
- *клей-карандаш;
- золотой маркер *фигурный компостер



Этапы выполнения работы:



1. Распечатываем на белом картоне шаблон и вырезаем детали.

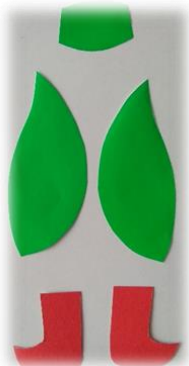

2. Обводим по шаблонам и вырезаем детали жилета и тубетейки из цветной бумаги, а сапожки из цветного картона.



3. С помощью фигурного компостера вырезаем детали орнамента.



4. Приклеиваем детали из бумаги к туловищу, украшаем орнаментом жилет, тубетейку и сапожки., раскрашиваем клюв.



5. Дорисовываем орнамент золотым маркером., сапожки приклеиваем на ноги.



6. Шилом делаем отверстия с обратной стороны деталей по отмеченным точкам.



7. Совмещаем полученные отверстия на деталях, вставляем в них бродсы ножкой вниз.



8. С обратной стороны разделяем ножку и раздвигаем обе ее части в разные стороны. Сильно прижимать не нужно.



9. Через верхние свободные отверстия продеваем крепкую нить, чтобы оба конца оказались сверху.



10. Завязываем концы крепким узлом, так чтобы крылья свободно двигались.



11. Приклеиваем глаз. На обратной стороне игрушки можно прикрепить деревянную шпажку скотчем.

РОМАШКА-ЗАКОЛКА

*Хатинова Гульнара Кабировна
преподаватель высшей квалификационной категории
МБУДО «Детская художественная школа №2»
Елабужского МР РТ*

Мастер-класс по изготовлению заколки в виде ромашки.

<https://cloud.mail.ru/public/YQdL/h2SdJKBEz>

КУКОЛКА В НАЦИОНАЛЬНОМ КОСТЮМЕ

*Шайхразиева Наиля Абылфатиховна
преподаватель высшей квалификационной категории
МАУДО «Детская художественная школа №2»
г. Набережные Челны*

Мастер-класс по созданию куклы в национальном костюме.

<https://cloud.mail.ru/public/Fkj3/vu21eTa5T>

ТАТАРСКОЕ НАЦИОНАЛЬНОЕ УКРАШЕНИЕ БЕЛЭЗЕК (БРАСЛЕТ)

*Шарафеева Лилия Салихзяновна
педагог дополнительного образования
первой квалификационной категории
МАУ ДО «Детско-юношеский центр №14»
г. Набережные Челны*

Цель: передача личного опыта по изготовлению национального украшения и метода его изготовления.

Задачи:

- повышение профессионального мастерства педагогов в процессе освоения эффективных развивающих методов работы;
- развитие творческого воображения через выполнение практического задания;
- формирование потребности в создании эстетических, креативных и уникальных вещей;
- развитие мелкой моторики рук.

Используемые материалы:

- основа для браслета;
- разноцветные ленты;
- нитки;
- бусины;
- пайетки;
- клей.



На основу браслета аккуратно наносим клей с обеих сторон, выбранной лентой или ниткой обматываем основу так чтобы лента приклеилась.



В следующем шаге выбираем украшения для браслета и приклеиваем их так чтобы получились национальные узоры



Вот и все браслет готов!

